

## Страхът замества купуването на гласове

### Методите за манипулиране и фалшифициране на изборите се усъвършенстват, твърдят политолози

На избирателите вече няма да им се плаща, те ще бъдат заплашвани с уволнения, с мутри, ще продължават да потъпкват политическите им права, но вече без да се разплащат с тях. Покупко-продажбата на гласове няма да е най-лошият сценарий. В тази предизборна кампания ще бъдем свидетели на много поцинично отношение, прогнозира социологът Антоний

Гълъбов.

Имаме основания да смятаме, че са в ход всякакви схеми за създаване на страх у хората, за оказване на натиск, за създаване на усещане за зависимост. Опасявам се, че на тези избори ще има много повече контролиран вот, повече упражнено насилие върху политическите права на българските граждани, отколкото купуване или про-

даване на гласове, категоричен бе той.

Огнян Минчев коментира, че методите за манипулиране и фалшифициране на изборите се усъвършенстват. "Всичко е въпрос на технология, пари и политическа власт. По-ефикасно е да си купиш секционна комисия, отколкото да пазаруваш гласове, излиза поевтино, посочи той.

Вече констатираме нару-

шения на разпоредбите на Изборния кодекс. Кандидати отказват да приложат в рекламата си съобщението: "купуването и продаването на гласове е престъпление". Никой не реагира по адекватен начин и не предприема мерки да наложи санкции на кандидатите, които не спазват разпоредбите, заяви Катя Христова от "Прозрачност без граници".

Стр. 2

### Извънземните играват през ноември

Три гигантски кораба със „зелени човечета“ се движат към Земята, които ще пристигнат тук точно след два месеца, заявиха експерти от Изследователския център на SETI.

Стр. 9

### НЯКОЛКО ДУМИ

## Остаряваме бързо

Велиана ХРИСТОВА

Представете си журналистка на 63 години с микрофон, бастун и астма се бута сред камерите да отрази безценните слова на поредния политик. Ако някой изобщо я държи на работа на тази възраст. Тази картинка ще става все по-актуална, понеже българите в трудова възраст намаляват, а възрастните се увеличават, ала са болни и с малък шанс за работа (стр. 4). А общо взето плус възрастните над 65 г. са 46% спрямо населението в трудова възраст. С една дума, остаряваме бавно, ала по-бързо от другите в Европа. Щото 500 хиляди българи за 10 години от добър живот тук напуснаха България и отидоха в същата Европа. Та скоро няма да има кой да внася осигуровките от заплати за покриване на пенсиите и социалните помощи. Затова пенсионната възраст неотклонно се вдига.

Нямаше да е страшно, ако имахме здрава система да се грижи за болелките, които нормално спхождат всекиго с възрастта. Ама нямаме. Затова нека не ни сравняват с чужбинско, откъдето групи пенсионери всяка година освежават туризма ни. Хората са здрави и имат сили и пари да обикалят по нашите земи. Ние сме болни и нямаме евро да ходим по техните. То за зравите няма работа, вие сте се загрижили за болните, ще рече някой младок. Ама и той ще побелее един ден и тогава да го питаме кой ще му изкарва пенсията. Щото българинът вече живее с 5 години по-малко от европейца. Затова хиляди бягат натам, където битието е уредено, осигурено и по-спокойно.

Ако така продължава, след още 10 години на Бойко Борисов например му се пишат тежки старини. Лошото е, че неговата власт побърка мало и старо и залага тежки старини за милиони българи за години напред.

### Иван Кънев за опита в управлението



Стр. 11

Изборите не са състезание за популярност. Раднево не се нуждае от управници ветропоказатели, казва кандидатът на БСП за кмет на общината.

### Цар Киро имал данни от МВР за жалбите срещу него



Стр. 3

500 страници документация бяха открити захвърлени пред разграбен дом на фамилия Рашкови.

### Трайчо Трайков: „Булгартабак“ може да бъде препродаден всеки момент

Има ограничения за препродажбата на акции на дружеството, но такива ограничения няма върху акциите на компанията, която притежава „Булгартабак“.

Стр. 7



Снимка БГНЕС

Засилено полицейско присъствие имаше снощи пред сградата на Народното събрание в София. Жандармеристи очакваха шествие на протестиращи срещу насилието в Катунца, които се самоорганизираха през интернет

Стр. 3, 4 и 5

### 39 3

## Село в Турция пази българския език

На юг от Странджа районът се развива активно, на север нашите селища обезлюдяват и замират

Стр. 13



## „Букварче за цигуларче“ обикаля света

При авторката на уникалната система за обучение българката Йова Йорданова 5-годишни деца просвирват за 3 месеца

Стр. 17



ЕТЕГ-Т990 NSSI



9 770861 134008



# България

www.duma.bg

„ПРОЗРАЧНОСТ БЕЗ ГРАНИЦИ“:

## Избирателите ще бъдат плашени и мачкани

Методите за манипулиране и фалшифициране на изборите се усъвършенстват, твърдят политолози

Веселка ВЕНКОВА

“Покупко-продажбата на гласове няма да е най-лошият сценарий в тази предизборна кампания, ще бъдем свидетели на много по-цинично отношение към избирателите. На тях вече няма да им се плаща - те ще продължават да бъдат заплашвани, че ще бъдат уволнени, ще продължават да ги плашат с мутри, ще продължават да потъпкват политическите им права, но вече без да

им плащат и да се разплашат с тях”. Мрачната прогноза е на Антоний Гълъбов, експерт в Асоциация “Прозрачност без граници”.

Ако медийното и обществено внимание е насочено към това кой ходи с тесте лични карти и няколко пачки пари в джоба, то истинското компрометиране на почитеността на изборния процес може би ще мине по съвсем друга линия, смята политологът. Според него вече има до-

статъчно основания да се смята, че са в ход всякакви схеми за създаване на страх у хората, за оказване на натиск върху тяхното решение, за създаване на усещането за зависимост.

Не забравяйте, че зад външния воал на предизборната кампания за президент и вицепрезидент стои реалността на местните избори, която много по-рядко се осветява и има много по-агресивен характер, предупреждава Гълъбов вчера. “На

национално равнище си говорим повече за президентската кампания, защото там е по-ясно: хората следят конкретни фигури, но на местно равнище, в отделни населени места картината е изключително мрачна. Самозабравили се феодали смятат, че е въпрос на сила да бъдат преизбрани”, твърди той. Гълъбов прогнозира, че на тези избори ще има много повече контролиран вот, повече насилие върху политическите права на

българските граждани, отколкото купуване или продаване на гласове.

Огнян Минчев допълни, че методите за манипулиране и фалшифициране на изборите се усъвършенстват. “Всичко е въпрос на технология, пари и политическа власт”, посочи Минчев, според когото е по-ефикасно да си купиш секционна комисия, отколкото да пазураваш гласове.

Програмната директорка на “Прозрачност без граници” Катя Христова констатира ниско ниво на прозрачност на финансирането на предизборните кампании. Тя

припомни, че през 2007 г. само 1/3 от всички кандидати са депозирали финансовите си отчети пред Сметната палата.

“Вече констатираме нарушения на разпоредбите на Изборния кодекс по места. Кандидати откъзват да приложат към политическата си реклама съобщението, че “купуването и продаването на гласове е престъпление”. Никой в тази държава не реагира по адекватен начин и не е предприел мерки да наложи санкции по отношение на кандидатите, които не спазват разпоредбите”, заяви Христова.

## Калфин подписа споразумение за честни избори



Снимка: Мариета ТОМОВА

**Д**евет кандидат-президентски двойки подписаха споразумение за политическа почитеност и толерантност на изборите. Тримата лично положиха подписите си под документа - Ивайло Калфин от БСП, Сали Шабан Ибрям от Национално движение

“Единство” и Андрей Чобанов от партия “Българска демократична общност”. Инициативата е на Гражданско движение ДНЕС, в което влизат над 50 неправителствени организации.

Със споразумението кандидатпрезидентските двойки приемат да водят почтена, толерантна и

открита предизборна кампания, да не уронват престижа и доброто име на опонентите си. С документа те са “договориха” и да не злоупотребяват със служебното си положение и да не участват в практики за купуване на гласове или други, които биха опорочили изборите.

## Пак отказват пари на БАН

**М**инистрите Сергей Игнатов и Трайчо Трайков, членове на настоятелството на БАН, са заявили вчера на заседанието му, че според тригодишната бюджетна прогноза парите за академията няма да се променят и остават 59,7 млн. лв., колкото са от 2010 г. насам. БАН е единствената институция, чийто бюджет е направен грешно, единствено чрез кастрене, той не покрива заплатите, нито тока и парното, което не е така с нито една друга бюджетна институция, е възразил акад. Иван Юхновски. БАН е лишена от възможност за каквато и да било обосновка на бюджета си. Отговор той не е получил. УС на БАН е предложил пред настоятелството вариант за парите през 2012 г. в две алтернативи - първата е при запазване на сегашната численост на персонала - 109 млн. лв., а втората означава нови съкращения за свеждане на бюджета до 97-98 млн. лв., съобщи депутатът Огнян Стоичков, който също е в настоятелството. Той е заявил в заседанието, че няма да е добър акт от страна на държавата към науката, ако се запази сегашното недостатъчно финансиране, особено след като НС прие с пълно мнозинство отчета за работата на академията. Стратегията за научни изследвания е приета от парламента и трябва да се изпълнява, а с такива пари това е невъзможно, коментира Стоичков. Според Игнатов можело да се мисли за повишение от 10%, но не е ясно дали ръстът ще е насочен към БАН. Според Трайчо Трайков 59 млн. лв. означава минимум финансиране. Дискусията е отложена с две седмици, когато настоятелството кани на разговор финансовия министър Симеон Дянков.

## Парламентът и МФ се борят за негативна награда

За девети път Програма “Достъп до информация” връчва годишни награди за принос в областта на свободата на информация и така отбелязва 28 септември - Международен ден на правото да знам.

Фондацията окуражава активни граждани, журналисти и НПО да упражняват правото си на достъп до информация. Насърчава институциите да изпълняват задълженията си по Закона за достъп до обществена информация, да бъдат прозрачни и отчетни пред обществото. Традиционно се сочат и ведомствата, които грубо нарушават правото на достъп до информация.

59-има се състезават тази година в шест категории - четири позитивни “Златен ключ” и две антинагради - “Катинар” и “Вързан ключ”. 7 общини, Басейнова дирекция, 11 РИОСВ, две

областни администрации, 3 министерства и Сметната палата са номинирани за “Институция, най-добре организирана предоставяне на информация”. Деветима граждани и четири НПО са посочени за активно упражняване на правата си по ЗДОИ.

В категорията “Най-добри журналистически материал/кампания, свързани с правото на достъп до информация” се състезават шестима журналисти и екипите на вестниците “Сега” и “Дневник”. Номинирани за негативна награда са МРРБ, общините Ямбол и Видин, Агенцията по безопасност на храните, МФ и НС. За антинаградата “Вързан ключ” - най-абсурдно/смешно решение по заявление за достъп до информация, се състезават общините Пловдив, Кнежа, Паркинги и гаражи-Благоевград.

## ОТТЕГЛИХА ОБВИНЕНИЯТА СРЕЩУ КМЕТА НА НЕСЕБЪР

Прокуратурата е оттеглила обвиненията срещу кмета на Несебър Николай Димитров, тъй като имал имунитет. Той се е кандидатирил за същия пост и ще участва в изборите.

За оттеглянето на об-

винението съобщиха от Окръжната прокуратура в Бургас. В понеделник също оттам съобщиха, че Димитров е привлечен като обвиняем за това, че е дал право на строеж на 12 души, без да има решение на Общинския съвет.

## 13% от българите биха станали приемни родители

Едва 13% от българите биха станали приемни родители, макар че около 90% знаят какво е приемна грижа. Данните са от национално изследване на фондация “За нашите деца”, проведено от Алфа Рискърч за целите на кампанията “Изоставените деца нямат нужда от съжаление, а от семейство”.

Основните мотиви за резервите на хората към тази алтернативна форма за отглеждане на деца са сериозната отговорност и ангажираността, които произтичат за приемния родител (31,4% от анкетираните) и наличието на собствено семейство (24,3%).

Промяната в позитивна насока

е, че с времето е повишена информираността на обществото по темата. Изследването отбелязва позитивното въздействие на споделяния опит от настоящи приемни семейства и информираността като предпоставка за по-голяма готовност за приемане на дете.

Професионалните приемни родители получават заплата. Тя е 130% от минималната работна заплата за страната (351 лв.) за едно дете и се повишава в зависимост от броя на отглежданите в семейството деца.

В момента в България 6333 деца живеят в социални домове, а над 2000 годишно са изоставяни годишно в домове за бебета, като

близо 1000 веднага след раждането им. Към момента в кампанията “Изоставените деца нямат нужда от съжаление, а от семейство” 304 души от цялата страна са проявили интерес към приемното родителство, а в проведените информационни срещи са се включили 90 души. 11 от тях в момента се подготвят за приемни родители, а 1 дете вече е настанено в приемно семейство.

През април фондацията “За нашите деца” откри 24-часова национална телефонна линия - 0700 188 22 (на цената на градски разговор), на която граждани получават отговори по темата за приемната грижа.

### СЛАВЯНСКО ДРУЖЕСТВО В БЪЛГАРИЯ

Днес, 28.09, сряда, от 17.30 ч. дружеството започва проявите си за второто полугодие с беседа на тема: “Корените на славянските борби за единство и възход”  
Лектор: Проф. д-р Орлин Загорев



# България

Цитат на гения

Не знам къде бихте могли да намерите по-добър оазис за инвестиции от България

Б.Б. споделя сънищата си с корейския бизнес

www.duma.bg

# Цар Киро имал данни за сигналите срещу него

500 страници документация, открита пред разграбената ромска къща, предадоха социалисти в прокуратурата

Павлета ДАВИДОВА

**Ц**ял куп документация, открита за хвърлена пред къщата на фамилия Рашкови, предаде вчера в прокуратурата лидерът на Младежкото обединение в БСП Явор Гечев. Оригинални банкови документи и копия от сигнали срещу ромското семейство са били намерени след погребението на 16-годишния Павел, който почина по време на първия протест след убийството на 19-годишния Ангел.

“Голяма част от откритите документи са сигнали срещу самия Кирил Рашков до различни институции в страната - прокуратура, ДАНС и всичко друго, което се сетите, от най-различни хора. Интересното е, че нито един от тях няма входящ номер”, обяви Гечев. Той коментира, че най-вероятно компетентните органи



Снимка Мариета ТОМОВА

Лидерът на Младежкото обединение в БСП внесе в прокуратурата обмен куп документи, намерени пред неохранявана къща на фамилия Рашкови

са предавали жалбите на Рашкови, без документите изобщо да бъдат заведени по регламентирания ред. Серийни номера изобщо не е имало и видимо не са били заличавани умишлено, категоричен бе Гечев. Социалистът не пожела да назове конкретни имена, защото има много лични данни, а информацията щяла да е обект на разследване. Той обясни, че представлява група младежи от Катунца, които открили документацията пред една от къщите на Рашкови. Момчетата му се обадили в понеделник и го помолили да съдейства, защото го познавали. Гечев алармира, че жандармерията е оставила една от къщите на Рашкови без охрана, което е станало причина за набези от страна на неизвестни лица. Той предполага, че документацията не се е сторила интересна на мародерите и те са я зарязали пред сградата.

Над 100 документа получи заместник главният прокурор Камен Ста-

нилски вчера. Освен сигнали без входящи номера има и разписки от банкови трансакции, допълни Гечев. Освен това имало и бележки за изплатени хонорари за извършени услуги. Гечев предположи, че поне 3 дни прокуратурата ще е заета да описва полученото. Лидерът на МО обясни, че главният прокурор Борис Велчев е бил информиран от Румен Петков още в понеделник за откритите документи. Лично Велчев пренасочил социалистите да занесат “интересната информация” към колегата му Станилски.

Явор Гечев не коментира дали документацията е истинска и остави разследващите да се произнесат по казуса. Той изрази съжаление, че къща, която би следвало да е все още обект на разследване, е оставена без надзор и всеки може да изнася от нея каквото си иска. Социалистът смята, че в сградата все още има тайници и каси, в които може да се крият още “интересни неща”.

## БСП: МВР Е БЕЗСИЛНО

Александър СИМОВ

Ръководството на МВР демонстрира неадекватно и безсилно поведение. Тази констатация направи вчера лидерът на БСП Сергей Станишев във връзка със събитията в Катунца. От левицата ще настояват днес министърът на вътрешните работи Цветан Цветанов да даде обяснение в парламента за случилото се, за безредиците в страната и за всички мерки, които се предприемат. Левицата настоява спешно да бъде свикано заседание и на Съвета по етнически въпроси към МС, чийто председател е Цветанов.

Ситуацията е взривоопасна и трябва да се покаже, че има държава, коментира лидерът на БСП. Според него не става въпрос за криминален случай, а за политически и социален проблем. Във всяка нормална държава при такава ситуация министърът си заминава на часа, а той е в отпуск, иронизира Станишев. От левицата обаче посочиха, че излизането на министри в отпуск заради избори било в противоречие с конституцията и дори имало решение на Конституционния съд за това.

Зам.-председателят на ПГКБ Михаил Миков отбеляза, че вече 2 години ГЕРБ срива авторитета

на институциите, като обижда и атакува президента, negliжира работата на парламента и заклеймява съдебната власт. Това е резултатът от тези действия - хората вече не вярват на никого, категоричен бе той.

Според депутата Румен Петков Катунца е показала абсолютното безсилие на полицията. “Случаят е ясен - трябваше да се арестува Кирил Рашков и близките около него, но това не е направено. Имало е и множество жалби заради заплахи от негова страна, на които никой не е обърнал внимание. Тоест никаква превантивна работа не е имало”, посочи Петков.

## Крият Рашкови в София?

Кирил Рашков и семейството му са били укривани в София, обяви вчера БНТ. По данни на медията ромският бос и близките му са били докарани в столичния хотел “Шипка” късно в понеделник.

От телевизията обявиха, че дори персоналът на хотела е отричал присъствието на скандалната фамилия, но във вторник от хотела са били изведени синът и племенникът на Кирил Рашков, както и други негови роднини. На бариерата на паркинга пък чакали 4 полицейски екипа, които да ги ескортират. Цар Киро бил изведен от страничен вход. От БНТ заявиха, че ромското семейство ще бъде настанено на около 80 км от София, но точната локация все още била неизвестна. Лично премиерът Бойко Борисов оповести, че днес най-вероятно ще започне разследване срещу Кирил Рашков за това, което били показали проверките. Премиерът откажа да коментира какво точно е установила проверката за дейността и имотното състояние на Рашков.

Егно към егно

## Антоний Гълъбов: Въпросът е защо сега?

В България има латентни етнически конфликти, които, за съжаление, подлежат на бърза политизация, на стихийно изтласкване в публичното пространство. Големият въпрос е да бъде предпазена гражданската енергия на критика от опитите да бъде тласната в услуга на предизборна кампания. Никой не може да ме убеди, че в един момент всички са се събудили и са разбрали кой е Кирил Рашков - това е демонстративна наглост. Ние всички познаваме този човек, знаем с какво се занимава. Следователно въпросът е - защо сега. Дълбоко убеден съм, че имаме опит да бъде провикан социалният мир с политически цели.



Огнян Минчев:

## Да не крием глава в пясъка!



Етническият компонент в наречения изцяло “криминален случай” Катунца е очевиден. Такова напрежение се вижда на много места в България, и то не от вчера и днес, а от 20 години. На много места, особено в селските райони, едва ли остана необран и пребит старец и старица, която да не е ограбена и изнасилена. Смятам, че не е удачно като общество и като държава да продължаваме да крием главата си в пясъка и да не признаваме, че етнически конфликт, макар тлеещ, съществува непрекъснато. И докато съвкупността от етнически, социални, културни, икономически проблеми не бъде разрешена в цялостна рамка, българското общество не е застраховано от подобни конфликти.

## ПЪРВАНОВ СВИКВА КСНС

Държавният глава Георги Първанов свиква на заседание Консултативния съвет за национална сигурност. То ще бъде на 1 октомври и ще е на тема “Актуални проблеми на вътрешната сигурност. Неотложни мерки за гарантиране на реда и законността в страната и недопускане на етническо напрежение”.

Доклади по темата ще изнесат зам.-министърът на вътрешните работи Веселин Вучков, който в момента изпълнява длъжността министър на вътрешните работи, и Калин Георгиев. На заседанието е поканен и главният прокурор Борис Велчев.

Според закона за КСНС членове на съвета са председателят на НС, министър-председателят, министрите на отбраната, вътрешните работи, външните работи и финансите, председателят на ДАНС, началникът на отбраната и председателите на парламентарните групи в НС.

**НОВО**

**ПРОБЛЕМИ С ИМУННАТА СИСТЕМА**

**ИМУНОВАКС - Д**

Продукт от природата по рецепта на Петър Димков

ФИТО

**ИМУНОВАКС-Д®**

30 таблетки



ПО РЕЦЕПТА НА **Петър Димков** 200mg

- \* Стабилизира имунния статус;
- \* Повишава съпротивителните сили;
- \* Предпазва организма от грип и други вирусни и бактериални инфекции.

**Търсете в аптеките! Продуктът се разпространява от „Софарма”, „Стинг” и „Фармабион” тел.02/953 26 01; 0888/587 942; www.petardimkov.com**



# България Пчеларят с по-висока осигуровка от енергетика

Вдигат със 7,2% границите  
за минималния осигурителен  
доход за 2012 г.

Специалист пчелар няма право да се осигурява на по-малко от 860 лв. догодина, а ръководител на пчеларско предприятие - 1100 лв. Това е най-драстичното увеличение на минималния осигурителен доход за догодина - 20.3%. В енергетиката ръстът е 5.8%, като абсурдът тук е, че ръководител е длъжен да се осигурява на минимум 890 лв., т.е. доста по-ниско от ръководителя пчелар.

При 32 от 80 икономически дейности, класифицирани според българските нормативни документи, е постигната договореност между социалните партньори за минималните осигурителни прагове през 2012 г., съобщава Българската стопанска камара (БСК) след последното заседание

на работната група между профсъюзи, бизнес и правителство за определяне на минималния осигурителен доход. Става ясно, че средното увеличение на осигурителния доход за 2012 г. е 7.2%. То се отнася до 1 019 000 осигурени лица.

Представители на бизнеса и икономисти вече предупреждаха, че вдигането на минималните осигурителни прагове в момент на затруднен пазар на труда може да доведе до ръст на сивия сектор. Повисоките осигурителни прагове спират наемането на работници и заедно с това ограничават приходите от осигуровки в бюджета на НОИ. Средната осигурителна тежест у нас е внушителна и достига 32.5%, изчислиха експерти.

Работодателите освен това могат да реагират, като наемат хора на по-ниски заплати и по този начин да компенсират плащането на по-високите осигуровки. Това нанася допълнителна вреда за икономиката, тъй като свива потребителската сила в населението.

С 11.4% са повишени осигурителните прагове в растениевъдството, с 14.2% в хотелиерството, ресторантьорството и туроператорската дейност. В туризма специалистът трябва да се осигурява на минимум 820 лв., ръководителят на 920 лева, а обслужващият персонал на 430-470 лв. С 10% средно скачат осигурителните прагове в търговията, където шефът трябва да се осигурява на минимум 900 лв.

## Немски магистрати:

### Прокуратурата га проверява за корупция и по подозрение

Веселка ВЕНКОВА

Съдии и прокурори в София и Букурещ често опонирани, че сигналите, които получават, не са достатъчни за разследване. Въпрос на воля е. Прокуратурата трябва да казва "да", сама да инициира разследване по подозрение, да проверява всеки сигнал, преди да се стигне до наказателни мерки. Констатациите и съветите даде дългогодишният главен прокурор на германската провинция Рейнланд-Пфалц Норберт Вайзе. Той участва в семинара "Борбата срещу корупцията в съдебната система", организиран от Националния институт на правосъдието фондация "Фридрих Еберт".

Корупцията е престъпле-

ние на потайността, затова най-трудно е да се открият корупционните елементи и практики. От сто случая, известни стават между два и пет, а наказателното право действа само "на светло", посочи германецът. Той назова особено застрашените сфери на корупция: обществени поръчки и снабдяване, сметопочистване, издаване на строителни разрешителни, шофьорски книжки и регистрация на автомобили, предоставяне на социални жилища, службите за работа с бежанци.

Превенцията се прави интелегентно, всеобхватно и неостъпно, посочи Норберт Вайзе, а администрацията трябва да вземе организационни мерки, за да предотврати или поне затрудни трайно корупционните връзки.

Снимка Мариета ТОМОВА



Криминализиране на корупционни престъпления и прозрачност при финансиране на политическите партии са наблюденията, които през 2010 г. осъществило Министерството на правосъдието по линия на Съвета на Европа, съобщава зам.-министърката Даниела Машева, дошла да открие семинара

## МВР в акция срещу корумпирани полицаи

Под ръководството на Софийската градска прокуратура и след сигнал на гражданин в столицата е започнала специализирана полицейска операция, наречена "Палките 2". Тя е насочена срещу корупцията в МВР и се осъществява от Дирекция "Вътрешна сигурност" и СДВР. При акцията са задържани 17 служители на МВР. Предприети са действия по образуването на досъдебни производства.

Операцията била продължение на

операция "Палките", проведена преди няколко месеца. "Това е част от изпълнението на плана за противодействие на корупцията в системата на МВР и като цяло", заяви по този повод заместник градският прокурор Роман Василев.

На 8 юни 2011 г. при операция срещу корупцията сред служители на "Магистрална полиция" са задържани 10 служители, работили на автомагистрала "Тракия". Осем са от Пазарджик, а

двама са от Пловдив. Операцията е преминала под надзора на Софийската градска прокуратура. Тогава Цветан Цветанов съобщава, че акция "Палките" е организирана след сигнали от граждани. По думите му задържаните са осъществявали "контролни функции" на магистралата. По това време само за 2 месеца са били документирани около 1000 случая на подкупи, като ценоразписът вариал от 20 до 50 лева.

Четвърт век носим в сърцата си изгаряща скръб, дълбока признателност и гордост, че те имаше в нашия живот



**ИЛИЯ  
СИМЕОНОВ  
КАШЕВ**

8.06.1922 - 28.09.1986

ЧЕТВЪРТ ВЕК БЕЗ  
ЛЮБИМИЯ, ОБИЧАНИЯ,  
УВАЖАВАНИЯ  
НАШ СЪПРУГ,  
БАЩА И ДЯДО

От семейството

## 9 обвинения срещу банковия грабител

Христо ХРИСТОВ

Девет обвинения са повдигнати от сливенската окръжна прокуратура срещу извършителя на първия у нас опит за банков грабеж, при който в продължение близо две денонощия бяха задържани заложници. Обвинителният акт срещу 27-годишния Стефан Стефанов, служител в новозагорска фирма за охрана, е внесен вече в съда, предстои да бъде насрочено първото заседание. Най-тежкото сред обвиненията е за извършения на 23 март т.г. въоръжен грабеж на ТБ "Инвестбанк" - Сливен. Престъпното деяние е било придружено с опит за убийство на охранителя в банковия офис Станчо Станев. Пет отделни са обвиненията за задържане като заложници на банковите служителки. Една от възможните присъди е доживотен затвор без право на замяна.

www.duma.bg

кратки

### Задържаха обявен за общогържавно издирване

Обявеният за общогържавно издирване 29-годишен С.Н. от Горна Оряховица бе заловен вчера около 02,19 ч. от великотърновски полицаи на кръстовище в града, съобщиха от ОД на МВР-Велико Търново. Задържането е станало при спиране за проверка на лек автомобил "Пежо 206", управляван от 27-годишния А.Д. от Горна Оряховица. Образувано е и бързо производство за притежание на наркотични вещества.

### В Благоевградско унищожиха над 700 кг канабис

От ОД на МВР-Благоевград съобщиха, че при проведена специализирана полицейска операция на територията на Петрич благоевградски антимафиоти са иззели и унищожили 728 кг канабис. В операцията са участвали и служители на Гранична полиция - Златарево. Канабисът е открит в нива в държавния горски фонд - землище на село Габрене. Образувано е досъдебно производство.

### Трупът на обявена за местно издирване е открит в река Дунав

Граничен полицейски катер е открил трупа на обявена за местно издирване 76-годишна жена в река Дунав вчера, при речен километър 794, съобщиха от ОД на МВР-Видин. При огледа не са констатирани следи от насилствена смърт. Жената е била жителка на с.Антимово и е в неизвестност от 21 септември. Тялото е транспортирано за аутопсия във видинската болница и е образувано досъдебно производство.

## Възрастните хора са с влошено здраве и без шанс за работа

Над 60 на сто от възрастното население (над 65 г.) у нас е с физически увреждания с дълготрайна недееспособност. Това говори за изключително ниска ефективност на здравната система. Заради това и голяма част от случаите на дългогодишни заболявания преминават в инвалидност. Данните бяха изнесени от Института за изследване на населението и човека при БАН по време на семинар за дългосрочните грижи за възрастните хора у нас.

България е на едно от първите места в Европа по относителен дял на възрастните хора. 18,5 на сто от българите са над 65 години - увеличили са се с над 2% в последните 210 години, докато младите до 14 г. са намалели със същия процент. Лошото здравословно състояние е един от най-големите проблеми на възрастното население, стана ясно на семинара. Най-често хората са с хипертония, артроза, мигрена, хроничен бронхит, емфизем, диабет. Заеетостта при възрастните хора също е ниска.

Според учените са нужни програми за разширяване на трудовата заетост в предпенсионна и пенсионна възраст и създаване на възможности за преквалификация.





Снимка БГНЕС

Пред Паметника на Незнайния воин се състоя официално посрещане на адмирал Самюъл Локлиър III - ръководител на съвместното командване на силите на НАТО в Неапол

## Неясни са критериите за майка пог наем

**К**ритериите за избиране на заместваща майка, както и кои двойки точно ще могат да се възползват от това, не са съвсем ясни в проектозакона за сурогатното майчинство. Това мнение изказа по време на кръгла маса социалната зам.-министърка Валентина Симеонова. Според нея трябва да се изясни и какво се случва, ако детето се роди с увреждане и не отговаря на очакванията на приемните родители.

Тези въпроси са решени с предложените промени в Закона за здравето, отговори депутатката Калина Крумова от "Атака", по чиято инициатива се провежда кръглата маса. От сурогатна майка могат да се възползват само двойки, които имат граждански брак, а правата и задълженията на двете страни ще се записват в предварителен договор, посочи депутатът. Трябва да е установено безплодие, поне един от съпрузите да е български гражданин, а другият да пребивава трайно в България.

Заместващата майка трябва да е български гражданин, на възраст между 21 и 43 г. и да има поне едно живородено дете.

ГЕРБ подкрепя промените, заяви председателят на парламентарната здравна комисия Десислава Атанасова. БСП също подкрепя предложенията, заяви Драгомир Стойнев от левицата, председател на социалната комисия в НС. Той обаче смята, че между първо и второ четене трябва да се изяснят всички възможни казуси. Все пак този законопроект обедини всички политически сили, подчерта Стойнев и допълни, че демографският въпрос е част от националната сигурност.

Огнян Стойков от "Атака", председател на образователната комисия, смята, че така ще се пресече търговията с бебета, която е много разпространена и доходоносна. Той бил чувал, че момченцата се продават за около 25 хил. евро, а момиченцата - за 18 хил., като русата коса и сините очи вдигат цената.

## ВЕЛЧЕВ ЗАПЛАШИ С АРЕСТИ ЗА ЕТНИЧЕСКА ОМРАЗА

Главният прокурор Борис Велчев заплаши с масови арести за етническа омраза във връзка с възникналото обществено напрежение по повод събитията в Катунца. Велчев е дал указания заради зачестилите масови прояви на граждани в различни населени места, съпътствани от нарушения на обществен ред и публично говорене с езика на омразата. Велчев призовава компетентните прокуратури да реагират на всеки представен пред тях законен повод. Такива поводи могат да бъдат жалби и сигнали на граждани, държавни органи и неправителствени организации, публикации и изяви в средствата за масово осведомяване и глобалната мрежа, които са непосредствено възприети от органите на досъдебното производство. При достатъчно данни за извършени престъпления компетентните прокуратури следва незабавно да започват разследване, а ако данните се нуждаят от допълване, да възлагат предварителни проверки в кратки срокове и във всички случаи да изискват резултатите от тях за преценка от прокурора, допълни главният прокурор.

# Размириците в Пловдив прогължават

Над 100 души от цялата страна са загържани заради хулигански прояви

**Н**яколко дни, след като къщи на ромската фамилия Рашкови в Катунца бяха напълно опожарени, размириците и напрежението в Пловдив продължава да расте. В понеделник вечер се наложи жандармерия да охлажда страстите и да възпира афектирани хора, тръгнаха да търсят мъст в ромските квартали на града.

47 души бяха арестувани за хулигански прояви и насилие в Пловдив. В протестен митинг в понеделник вечер на площад "Съединение" участваха около 2000 души, сред тях имаше и футболни фенове, събрани чрез призив по социалната мрежа в интернет. Въпреки полицейското присъствие някои от протестиращите успяха да хвърлят по улиците пиратки и бомбички, както и камъни по движещи се автомобили. Счупена бе камерата на една от националните телевизии, потрошено бе и предно обзорно стъкло на полицейски бус. Няма пострадали граждани

и полицейски служители, съобщиха от МВР. Уплашени от антисемитските настроения, роми от Столипиново започнаха да се стягат за война. Пред камерите на телевизията те заявиха, че се пазят от хората, които искаха да ги нападат и се закахиха да режат глави и никой от хората, които ги атакуват, да не излезе жив от квартала.

Въпреки нажежената обстановка временно изпълняващият длъжността министър на вътрешните работи Веселин Вучков смело обяви, че ситуацията в ромските квартали в Пловдив била спокойна. Според него причината за притесненията на ромите била, че те били много податливи на слухове и провокации. Според Вучков хората вече се били успокоили след разговори с местните ромски лидери. "Ако някой мисли да нахлуе в такива махали, населени с роми, ще срещне сериозен отпор от органите на реда", обеща все пак той.

В Катунца, откъдето тръгнаха бунтове-

те, положението в понеделник вечер и през нощта бе сравнително спокойно. Стотици хора преминаха мълчаливо със свещи в ръце от кметството до мястото, на което 19-годишният Ангел бе прегазен. Гражданите не пропуснаха да почетат и паметта на 16-годишния Павел, който почина по време на първия протест срещу шофьора, помел Ангел.

Вчера Веселин Вучков обяви, че около 30% от близо 100-те души, които са задържани по време на протести в цялата страна, са под 18 години. В някои от най-агресивните прояви на насилие и вандалщина са участвали дори 12-13-годишни деца, възмути се той.

Засилено полицейско присъствие и части на жандармерията имаше снощи край парламента и в центъра на София. Униформените бяха нащрек заради очакванията да се проведе втори пореден протест. В интернет бе обявено, че шестият ще тръгне от пилоните пред НДК към президентството и парламента.

## Загържаният за убийството мислил, че е сгазил куче



Симеон Йосифов в съдебната зала

Задържаният за убийството на 19-годишния Ангел Петров Симеон Йосифов първоначално помислил, че е прегазил куче. Той видял по буса си "Форд", че имало косми. Тази версия бе обявена от адвоката му Стефан Левашки пред Пловдивския окръжен съд, който раз-

гледа искането на прокуратурата за постоянен арест на Йосифов.

Събраните доказателства не изяснявали категорично дали престъплението е извършено целенасочено, твърди защитата. Заподозреният Йосифов доброволно се върнал пред къщата на клана

Рашкови след инцидента, където имало двама полицаи. Те обаче не предприели никакви действия, от които той би могъл да разбере, че е издирван от органите на реда.

"Киро, тоя дете му казват цар Киро, аз не го познавам", каза Симеон Йосифов пред магистратите. Той заяви, че съжалява за младото момче и за себе си. В деня на инцидента приятели на Йосифов от пловдивския ромски квартал Столипиново го помолили да ги закара на помен в село Катунца. Досега той не бил ходил в селото.

Съдът не се съобрази с доводите на защитата и прие, че има достатъчно данни, че Йосифов "съзнателно и целенасочено е форсирал автомобила", преди да прегазии Ангел. В мотивите си съдът записва, че според свидетел-

ските показания по делото кървавият инцидент се е случил на свечеряване и видимостта е позволявала на шофьора да забележи момчето.

Магистратите обърнаха внимание и на противоречията в показанията на останалите четирима пътници във возилото. Трима от тях обяснявали, че са се върнали в къщата на цар Киро, "за да обсъдят ситуацията", докато четвъртият твърди, че всички пътници от буса се прибрали директно в Пловдив.

Веселин Христов, вуйчо на Ангел и свидетел на убийството, разказа, че бусът на Йосифов е бил пълен с роми, въоръжени със "саби и мечове". Причината за агресията от тяхна страна била поредната подадена жалба за тормоз срещу Рашкови.

Честит 85-годишен юбилей на

### ДИМИТЪР РАЙКОВ

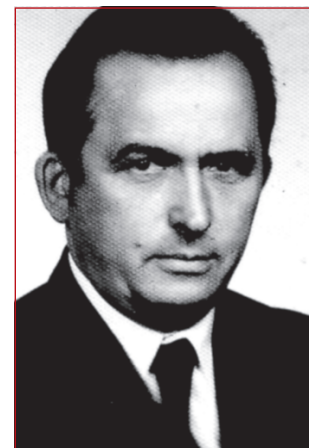

Всеотдайният антифашист и патриот, заслужилите деятел на културата, плодотворният литератор-историк

**ЗА МНОГО ГОДИНИ!**

От приятели и събудици





# България

www.duma.bg



С рогонски гайди и балкански кукери левицата тръгна на избори. Над 10 000 души се обединиха около надеждата, че заслужават по-добро бъдеще



## България на вярата, не на омразата

Ралица НИКОЛОВА

**С** призив да се сложи край на омразата, а българите да се обединят около вярата в България започна националната предизборна кампания на БСП. Над 10 000 души се събраха на площад "Централен" в Пловдив и с викове "Победа" посрещнаха кандидатите на левицата. Три лъча със стотици активисти на партията потеглиха в късния следобед в понеделник от три различни точки на града. Единият бе предвождан от кандидата за президент Ивайло Калфин и част от централното ръководство на партията. Вторият бе воден от Георги Търновалийски, кандидата за кмет на Пловдив, а начело на третия лъч застана водачът на пловдивската листа за общински съветници Тодор Петков.

Реките от хора се събраха на площада, където ги посрещнаха кукерите от село Сушица. С ритуален танц и звън на чанове те прогониха злите сили, а след тях на сцената излезе ансамбъл "Тракия". Изящните фолклорни танци бяха допълнени от изпълнение на гайдари от Смолянско. През това време червеното море изпълни целия площад. Хората развяваха триколюри и червени знамена и с нетърпение скандираха имената на своите кандидати.

Заедно с кандидатпрезидентската двойка на левицата на сцената се качиха знакови кметове на БСП заедно с новите кандидати за местния вот.

### Митингът започна с минута мълчание

в памет на загиналите момчета при размириците в Катунца. Празникът на БСП носеше минорно настроение заради трагедията, прераснала в насилие и конфликти в различни части на страната. Да сложим край на омразата между българите, призова лидерът на пловдивските социалисти Атанаска Тенева. Тя говори за модела на управление, който разпалва омраза и руши, вместо да гради.

Че България заслужава повече е убеден и Георги Търновалийски. Той се изправи пред пловдивчани, за да потърси подкрепата им за по-добро бъдеще на града. "Пловдив - отворен към хората, към бизнеса и към света" е мотото, с което Търновалийски стартира горещата си кампания. Множеството му отговори с аплодисменти и призови "Победа!"

БСП днес повече отвсякога

има задачата да посочи пътя за излизане от порочния кръг на оскърблението и отчаянието. С тези думи кметът на Смолян Дора Янкова се обърна към морето от хора със знамена и плакати. Тя говори за мисията на левицата, която единствена е способна да предложи цивилизован и европейски подход за управление на държавата.

### Не на чалгата в нашия живот

която ни трови. Не на противопоставянето един на друг, призова Янкова. ГЕРБ, продължи кметът, водят политика, която свлича демократичния ред и заплашва гражданското общество. Тази деморализация и разривът в обществените отношения допълват притеснението на българския народ, не скри тревогата си социалистката. Тя не пропусна да подчертае и кризата в духовността, която води след себе си "озлобление, агресия, безпардонно отрицание и лично омаскарване".

"Чувствам се усял кмет. Левицата има много такива. Убедена съм в превъзходството, авторитета и професионализма на кандидатите за кметове и общински съветници", добави Янкова, а площадът ѝ отговори с викове "БСП". Тя описа Ивайло Калфин и Стефан Данаилов като най-зрелия избор на БСП. Заедно с хората можем да дадем надежда на обезверения народ, завърши кметът и подаде микрофона на Стефан Данаилов. Множеството изригна още преди първите му думи. А той се обърна към хилядите социалисти с топлина и чувство за хумор. Увери ги, че кампанията на БСП ще бъде водена с хората и за хората: "Докато някоя политици правят кампания лице в лице, ние ще правим кампания сърце до сърце". Той се извини на симпатизантите, че не бе с тях навръх Бузлуджа това лято. И с поклон ги помоли мощно да извикат "Победа". Така, както го правят на историческата поляна всяко лято.

### Площадът изрева, а Ламбо се просълзи

Той си пожела да вижда все повече усмивки по лицата на обикновените хора. Тази бездуховност, която цари в обществото, е страшна, предупреди Данаилов. Той увери социалистите, че заедно с Калфин могат да спрат тази тенденция и да повдигнат самочувствието на българите, влизайки в президентската институция. Убеден съм, че идва нов ден,

завърши любимият актьор на няколко поколения. Накрая той призова хората да гласуват с разум на 23 октомври.

"Ще покажем, че има друга България - България на хората", продължи думите му Ивайло Калфин. Левицата в Европа напредва, а ние ще бъдем следващите, категоричен бе бъдещият президент. Дясната политика, която мачка хората, няма бъдеще в Европа, отсече той. Морето от хора отново извика "Победа!"

Калфин очерта накратко целите, които си поставя: достойни доходи и работни места, самочувствие и вяра. Управляващите в момента искат да скрият мизерията зад магистрален прах, продължи бившият външен министър. Ние ще ги спрем, ние знаем какво трябва на България,

### имаме идеи и кауза и можем

натърти кандидат-президентът на БСП.

Да убеди множеството, че левицата иска по-различна България и знае как да я постигне, пожела и Сергей Станишев. Лидерът на партията свърза случилото се в Катунца с безнаказаността и бездействието на държавата, които се разрастват в последните две години. Управляващите имат силата да мачкат хората, но не и да възвръщат ред и да накажат един самозабравил се богаташ, разгневи се Станишев. Той описа и четирите стълба, на които се гради властта на ГЕРБ - полицейщина, лъжа, самохвалство и некомпетентност. Затова, продължи социлидерът, на тези избори ще се решава съдбата на България - дали ще продължи да се шири беззаконието, или ще настъпи промяна.

Гордея се с кандидатите ни за президент и вицепрезидент, обърна се към Калфин и Данаилов Сергей Станишев. За него първият е най-силният държавник с авторитет и визия, а вицето му - носител на духовността и бранител на българските традиции. Те двамата и всички кандидати на левицата влизат в изборната битка с вяра в България и с грижа за хората, подчерта Станишев. Ще работим за България, обърна се той към множеството. А след това задочно се обърна и към ГЕРБ с думите "Не ни е страх от вас!"

Червеното море от хора извика "Победа" и запя "Моя страна, моя България".

Митингът завърши с концерт на Лили Иванова, която успя до червено да нажежи кръвта на социалистите на площада.

Снимки Иван СТОИМЕНОВ





# Икономика

www.duma.bg

## Реколтата от грозде най-добра през последните 10 години

**Т**ози есен се очаква най-добрата реколта от грозде за последните 10 години, каза директорът на Изпълнителната агенция по лозата и виното инж. Красимир Коев. Той и министърът на земеделието и храните Мирослав Наїденов откриха гроздобера в лозов масив в землището на село Горски Долен Тръмбеш, област Велико Търново. И министър Наїденов посочи, че тази година гроздовата реколта е изключително добра. Доста високи са изкупните цени на белите сортове грозде - 1, 2 лв. за кг, а 1 лв. - червените. Освен че реколтата е добра като качество, се очаква и количествата да са по-големи. Това повишава интереса към българското грозде от страна на израелски, чешки, словашки производители на вино, които търсят суровина от България. Очаква се тазгодишната реколта от грозде да бъде около 170 000 тона, миналата тя е била около 140 000. Около 125 000 тона вино се очаква да бъде произведено, което е с 23 000 т. повече от миналата година.



## Започна сеитбата на пшеница в Добричко



**З**апочна сеитбата на пшеница в Добричкия регион. Засети са първите над 3000 декара, събщи БТА, като се позовава на областната земеделска служба.

Очаква се кампанията да продължи до края на октомври - дотогава е оптималният агрометеорологичен срок за сеитба на хлебната култура, посочиха от земеделската служба.

Добричка област е най-големият производител в страната на пшеница. През това лято земеделските стопани добиха 525 692 тона зърно от около 1 114 000 декара. Обичайно през последните години в региона се сеят по над 1 000 000 декара с пшеница. Около 396 000 декара в областта вече са подготвени за сеитба, а близо 68 500 декара са наторени. Дълбока оран е извършена в 656 900 декара масиви, информират от областната земеделска служба.

Трайчо Трайков:

# „Булгартабак“ може да бъде препродаден всеки момент

## КЗК одобри сделката с купувача „БТ Инвест“ за 100.1 млн. евро

**Р**егистрираното в Австрия дружество, което купи „Булгартабак“ за над 100 млн. евро, вероятно ще го препродаде, прогнозира министърът на икономиката Трайчо Трайков пред Нова телевизия вчера. По думите му „това може да се случи всеки момент, защото има ограничения за препродажбата на акции на „Булгартабак“, но няма такива върху акциите на компанията,

която притежава „Булгартабак“.

КЗК е одобрила вчера сутринта сделката за продажба на „Булгартабак“ на „БТ Инвест“ за 100.1 млн. евро, събщи Mediarool. Така и последната пречка за препродажбата на „Булгартабак“ падна.

„Булгартабак холдинг“ вероятно ще бъде препродаден на части на стратегически инвеститори, прогнозира преди две седмици експертът на специализираната

агенция „Руски тютюн“ Максим Каралъов в статия на руското издание „РБК Дейли“. Според него за „Булгартабак“ може да се окаже по-изгодно от очакваното, че негов купувач е руската Външнотърговска банка, собственик на „БТ Инвест“.

Дружеството купи българската цигарена компания за 100.1 млн. евро. Сделката беше одобрена в рамките на по-малко от седмица от Агенцията за приватизация и следприватизационен контрол в началото на септември. „Тази сделка трябваше да бъде направена, аз съм доволен,

че стана. Взехме пари, изтеглихме ликвидност от компанията, всичко, което аз можех да направя, съм го направил“, заяви още Трайчо Трайков. Той определи сделката като „прилична“.

На въпрос защо държавата е продала компанията, за която е знаела, че ще бъде препродадена, и не означава ли това, че продажбата е била осъществена на ниска цена, икономическият министър коментира, че логиката на купувача може би е, че ще оптимизира предприятието и след това ще го препродаде с надценка. По думите на Трайков

финансовите инвеститори, за разлика от стратегическите, купуват компании с цел да влязат в партньорство с компанията от бранша.

Това, което можех аз да направя, е да създам предпоставки за добра сделка, каза Трайков. По тази причина икономическото министерство е избрало консултант с добра репутация.

„За мен е важно държавата да се занимава с регулации, а не с неприсъща дейност. Това означава ограничаване на тютюнопушенето, а не на производството на цигари“, каза министър Трайков.

## Лошите кредити с нов рекорд

**З**а 29-и пореден месец лошите и реструктурирани кредити за домакинствата отчитат повишение, става ясно от изчисленията на Profit.bg на база данни от Българска народна банка. Към края на август те са 19.39%, спрямо 19.21% за месец по-рано

и 15.46% за година по-рано.

Ръст е отчетен при потребителските и ипотечните кредити, докато другите кредити намаляват минимално от 26.80% на 26.74%. При потребителските кредити увеличението е от 19.50 на 19.67%, а при ипотечните от 18.20 на 18.40 на сто.

Общо като лоши и реструктурирани са окачествени 3.348 млрд. лв. спрямо 3.314 млрд. лв. за месец по-рано и 2.65 млрд. лв. за година по-рано. В номинално изражение лошите кредити нараснаха през август с 33 млн. лв. спрямо 67 млн. лв. за юли и рекордните

за последните 19 месеца - 121 млн. лв. за юни месец.

Показателят включва целия размер на балансово отчитаните кредитни експозиции, които са класифицирани като необслужвани експозиции, загуба и реструктурирани експозиции.

## Забраниха заблуждаваща практика на „Меркари“

**К**омисията за защита на потребителите (КЗП) забрани нелоялна практика на „Меркари - България“ ЕООД, свързана със заблуждаваща информация за произхода на продаваните в негов магазин стоки, съобщиха от КЗП. Некоректността на търговеца се изразява в поставения на входа и на стъклените витрини на обекта надпис: „Mercaři - Магазины за немски стоки“, който създава впечатление, че в него се продават висококачествени продукти от Германия, докато на практика една част от тях са китайски. Търговецът е привличал потребители и чрез разпространяване в района на магазина брошури със същата заблуждаваща информация. Проверката на КЗП е установила, че всички стоки в магазина са с етикети, върху които пише внос от или произведени в Европа, но липсва информация за името на производителя. Стоките, които се продават в магазина, са най-разнообразни - от електрически уреди, електроника и кухненски прибори до дрехи, обувки, детски играчки, козметични продукти и сувенири. Информацията на входа и на витрината на магазина, в брошурите и върху етикетите на стоките в обекта е невярна и заблуждаваща. По начина си на представяне тя може да промени икономическото поведение на потребителя, като го насърчи да предпочете тези стоки пред други със сходни характеристики и цени поради утвърденото мнение за високо качество на немските продукти.



## ПОМОЩ ЗА ВИКТОР!

Нашият колега и приятел Виктор Ангелоев претърпя тежка и скъпа операция. Сега трябва да се плати. Да му помогнем! Благотворителен концерт в помощ на Виктор! „Сигнал“, Б.Т.Р., Кристиан Коев и Николо Коцев на 28 септември от 19:30ч в RAINBOW PLAZA (Рейнбоу плаза). Поканите се продават на входа на залата в деня на концерта, цена 10 лева.



## Икономика

# Застраховката на туроператорите ще е според оборота

Обмислят намаляване на туристическия данък от 3 лв. на 1.20 лв. на легло в 5-звезден хотел

**Т**аванът на застраховката "професионална отговорност" на туроператорите ще се увеличи за фирмите с голям оборот. За това са се споразумели туристическият бранш и икономическото министерство, стана ясно на пресконференция вчера, посветена на Световния ден на туризма - 27 септември.

Причината е скандалът от края на летния сезон с един от най-големите български туроператори "Алма тур", който изпадна в несъстоятелност заради натрупани дългове и остави блокирани стотици чужденци на летищата във Варна и Бургас. Туроператорът отмени планираните почивки на хиляди българи, а застрахователят на компанията - "Армеец", се принуди да прибере за своя сметка близо 200 българи от Гърция и Турция, припомня Mediapool. "Алма тур" има застраховка за 200 хиляди лева, която е

максималната сума по сега действащия регламент, с които трябва да се компенсират туристите с отменени полети и почивки. Сумата обаче може да се окаже недостатъчна за всички потърпевши. Затова браншът и държавата са решили таванът на застраховката да се определя на база процент от оборота на туроператора. Промяната най-вероятно ще влезе в сила от следващата година.

В новия Закон за туризма ще залегнат и по-строги изисквания към туроператорите, които искат да се лицензират в икономическото министерство. "Когато настоявахме в закона да залегнат изисквания за образование, стаж и опит на персонала в туристическите агенции, ни обвиниха, че сме недемократични", заяви Нели Сандалска, зам.-председател на Националната конфедерация на туристическата индустрия.

Зам.-министърът на икономиката Иво Маринов заяви, че

въпреки проблемите в бранша през летния сезон той е бил успешен. Ръстът на чуждестранните туристи през август на годишна база е 5%, а на приходите - 5.2%. От началото на годината до края на юли приходите от международен туризъм са 1.544 млрд. евро. Най-голям е ръстът на туристите от Русия - 20%, следван от Германия - 10%.

И докато морският туризъм отчита обнадеждаващи резултати, посещаемостта в бизнес хотелите в София и вътрешността на страната се срива. По думите на Витан Иванов от Софийския туристически район спадът е 30%. Заетостта в София е паднала на 22%, допълни той. В същото време туристическият данък се определя на база заетост 30% от легловата база. Таксата на легло в хотел пет звезди скочи от 1 лев на 3 лева след смяната на туристическата такса с данък, каза Иванов. Ние настояваме



данъкът да се промени на 1.20 лв. за легло в петзвезден хотел, 1 лв. за четиризвезден, 0.80 лв. за тризвезден, 0.60 лв. за двузвезден и 0.40 лв. за хо-

тел една звезда, каза Иванов. Предложението ще бъде внесено за разглеждане от новия общински съвет след изборите, допълни той.



## Искаме отсрочка за „Белене“ до края на януари

**И**зтичащото в края на септември споразумение за преговорите по строежа на АЕЦ "Белене" да се удължи с четири месеца, е поискала Националната електрическа компания (НЕК) от изпълнителя "Атомстройекспорт" (АСЕ), съобщиха журналисти министърът на икономиката, енергетиката и туризма Трайков вчера.

Предложението на НЕК е да се подпише нов анекс към споразумението от края на 2006 г., продължаващ го до края на януари 2012 г.

Една от причините за исканото удължаване на преговорите е, че през декември се очакват резултатите от тестовите за безопасност на ядрените централи по новите изисквания на Европейската комисия.

Консултантът - британската банка HSBC, е одобрила проекта. Според първите резултати "може да се работи за превръщането на проекта в печеливш". Трайков обаче посочи, че разликата между печеливш и губещ проект е много тънка и е въпрос на много прецизно договаряне.

Сега HSBC трябва да се произнесе колко трябва да струва АЕЦ "Белене", да направи анализ за цената на електроенергията и възможностите за реализацията ѝ на регионалния пазар.

Според Трайков в цената при ядрените централи, която е 70-80-90 евро за мегаватчас, само две евро идват от горивото, а всичко останало - от това, колко ви е струвало да построите централата. Колко е струвало да се построи, зависи основно от лихвата върху капитала, вложен за построяването, допълни Трайков.

## Ново поскъпване на газа от сгедващата година ще поиска „Булгаргаз“

През последното тримесечие на годината цената на природния газ, по която "Булгаргаз" продава на крайните потребители, ще бъде повишена с 6,67%, или 594,37 лева за 1000 куб. м без ДДС. Това реши Държавната комисия за енергийно и водно регулиране (ДКЕВР) вчера. Преди окончателното решение на регулатора цената беше обсъдена и на консултативен съвет с участие на синдикати, работодатели и бизнес асоциации.

Предложението на "Булгаргаз" за поскъпване на природния газ през четвъртото тримесечие беше за 13,86 на сто.

Не съм оптимист за това, което ние ще поискаме на 1 януари, бе коментарът пред журналисти на Ди-

митър Гогов - изпълнителен директор на "Булгаргаз". Предварителните разчети на "Булгаргаз" ще са ясни най-рано през ноември. Над 100 млн. лв. са текущите задължения на топлофикационните дружества към "Булгаргаз", като от тях 70 млн. лв. са задълженията на "Топлофикация-София", посочи Гогов. "Топлофикация-Шумен" дължи 18 млн. лв. при средно годишна консумация от 3 млн. лв. Шест години дружеството не е плащало потребения природен газ.

"За "Топлофикация-Шумен" сме в процес на подготовка на документацията за търсене на правата си по съдебен път. Ще си представим претенциите за изпълнителен лист, така както е предвидено в законодателството", заяви Гогов.



На въпрос има ли опасност "Булгаргаз" да не може да купува гориво, Гогов отговори, че влизаме в отоплителен сезон и ако събираемостта на топлофикациите е ниска, дружеството ще изпита затруднения. Възможността за привличане на външен капитал с цел покриване на дефицита в паричния поток на "Булгаргаз" се обсъжда, предстои да бъде взето оперативно решение, посочи Гогов.

## ТРИМА МЕРАКЛИИ ДА СЕ СПРАВЯТ С БЛАТАТА НА „ТРАКИЯ“

Три оферти се състезават за стабилизирането на терена на ЛОТ 4 на автомагистрала "Тракия". При публичното им отваряне в Изпълнителна агенция "Пътна инфраструктура" стана ясно, че конкурентите са "Конструктор инженеринг"-град Сплит, сдружение "АМТ Пътища" и сдружение "Акциона България".

В сдружение "АМТ Пътища" влизат "Пътища и Мостове"-Варна и "Пътно строителство"-Добрич. В сдружение "Акциона България" участниците са "Пътностроителна техника" АД и "Акциона" Испания.

Офертите са за участие в обществена поръчка за стабилизиране на теренната основа под пътен насип по участъци от трасето на АМ "Тракия", ЛОТ 4, Ямбол - Карнобат с обща дължина 12,505 км.

Това се налага, след като в участъка бяха открити подпочвени води. Допълнителната работа ще е за сметка на републиканския бюджет.

## Алекперов се разбра с Борисов за „Лукойл“

**П**резидентът на нефтената компания "Лукойл" Вагит Алекперов се е срещнал с премиера Бойко Борисов вчера. Алекперов е у нас на работно посещение, стана ясно от лаконично съобщение на пресслужбата на дружеството. Нямаме конфликт с българското правителство, е заявил Вагит Алекперов на срещата си с Бойко Борисов. "Ние нямаме конфликт с българското правителство, а само недоразбиране с някои институции по сроковете и техническите трудности, свързани с изпълнението на изискванията по Наредба 3. Ние ще изпълним изцяло нашите задължения, за които размерът на инвестицията ни е 40 милиона долара. Виждам, че правителството ни чува и се надявам, че имаме разбирателство по тези въпроси", заяви след срещата Вагит Алекперов.

През юли лицензът на "Лукойл Нефтохим" бе отнет заради това, че рафинерията не спазва изискванията на Наредба 3 и не монтира в срок свързани с митниците измервателни уреди.

## Хонконг кани Пловдив да направи технически панаир там

Заповядайте в Хонконг да организирате изложение като вашия технически панаир, тъй като ние нямаме такъв делови форум за машини и технологии. Тази покана отправи към ръководството на Международен панаир Пловдив Уинг Шам, директор за Централна Европа на Съвета за развитие на търговията на Хонконг, съобщиха агенция "Фокус". Той гостува на ЕСЕН 2011 заедно с директора на съвета Лора Бушер.

Тя смята, че панаирът и Съветът за развитие на търго-

вията могат да направят моста, който да свърже фирми от двете държави. Ще опитаме да накараме компании от Хонконг да обърнат поглед към нови пазари, които са малки, но имат потенциал, защото глобалната ситуация в момента е много трудна, особено в Западна Европа и САЩ, заяви Лора Бушер.

А Уинг Шам посочи и мястото, където Международен панаир Пловдив може да организира техническо изложение в Хонконг - в комплекс до лети-

щето с площ от 100 000 кв. метра. С развитието на китайската икономика ще има нужда от техническо оборудване, а това ще привлече много изложители и посетители, описа плюсовете на идеята си той.

"Видял съм много панаири, но съм впечатлен от Пловдивския. Добра концепция е различният дизайн на павилионите и възможността да се показват стоки на открито, а хората да ги разглеждат, докато се разхождат. Като цяло е страхотно", коментира Шам.



# Свят

Снимки БГНЕС



Мощен тайфун помете Филипините. Един човек е загинал, а други четирима се водят за безследно изчезнали. Силният вятър и проливните дъждове са предизвикали наводнения на много места. Огромен брой хора са без ток. Засегната беше и столицата Манила, където всички учреждения, банки и магазини останаха затворени

## Косово пак гори

Въпреки напрежението преговорите между Прищина и Белград продължават в Брюксел

Косовски сърби хвърляха камъни по служителите от силите на НАТО в Косово (КейФОР), предаде Радио Телевизия Войводина. Според телевизията КейФОР е отвърнал със сълзотворен газ. Повод за инцидента стана акцията на КейФОР, които вдигнаха във вторник сутринта барикада, издигната от сърбите в Северно Косово. Сблъсъкът е бил прекратен благодарение на призива на кмета на община Лепосавич Бранко Нинич гражданите да запазят спокойствие и по мирен път да се борят за своите искания. Най-малко четирима сърби са били задържани от КейФОР. По-късно трима от тях са били освободени, допълва източник от протестиращите. Барикадата се намирала близо до

граничния пункт Ярина, който беше в центъра на остро напрежение между Белград и Прищина през лятото. Сърбите отговорили на действията на КейФОР, като издигнали нова барикада близо до вдигнатата от НАТО. Напрежението на граничния пункт Ярине бе на път да ескалира, след като в понеделник вечерта протестиращите етнически сърби влязоха в конфликт с миротворците на НАТО. Войниците използват булдозери, за да преместят високите цял метър купчини с чакъл и пясък, разделящи Ярине от останалата част на страната. Докато течеше тази операция, която едва не доведе до сблъсъци между военослужещите и протестиращите местни жители, стотици

етнически сърби от съседния град Лепосавац използваха собствена селскостопанска техника, за да вдигнат нови барикади от пясък и чакъл и да отрежат по този начин достъпа до граничния пункт на натовските войници, граничните полицаи и митническите служители от Косово. Това стана малко преди очакваното подновяване на преговорите между Прищина и Белград под егидата на ЕС в Брюксел. Сръбският преговарящ екип ще се срещне и с представители на САЩ, съобщил сръбският вестник "Блиц". Според изданието ЕС и САЩ са приели да разговарят със сръбските представители при условие, че те седнат на масата на преговори с Прищина. Изданието коментира, че в навечерието

на новия кръг на преговори Косово отново повдига напрежението, като цитира думите на косовския премиер Хашим Тачи, че следващата стъпка е отваряне на съда в Косовска Митровица. Косовската полиция и членове на мисията на ЕС в Косово (ЕУЛЕКС) бяха изпратени миналия петък на граничните пунктове Ярина и Бърняк, друг граничен пункт със Сърбия. Северно Косово е населено предимно със сърби. Разярени от операцията на косовската полиция и ЕУЛЕКС, те блокираха пътищата, водещи към границата. Оттогава сърбите използват алтернативни пътища към Сърбия и организират 24-часова охрана на барикадите, които са общо 15 в Северно Косово.

## Хелзинки: Ще чакаме за Шенген

Финландия не е против влизането на Румъния и България в Шенгенското пространство, а смята, че едно решение, взето сега, би било преждевременно. Това заявява в интервю за Радио Франс Ентернационал посланикът на Финландия в Букурещ г-жа Ула Мариана Ваисто, цитирана от агенция Медиафакс.

"Не казваме, че Румъния и България не би трябвало да влизат в Шенген, а само, че ще продължи по-дълго, според нас", заявява Ула Мариана Ваисто в интервюто. Финландия осъзнава, че Румъния и България са постигнали много успехи по отношение на техническите критерии, "които са били изпълнени

на практика", е уточнила Ваисто. "Но ние бихме искали да видим по-голям напредък в борбата с корупцията, а също и подобрения в съдебната система, в работата на съдебните институции. Едва тогава Румъния и България ще бъдат подготвени да влязат в Шенгенското пространство", казва посланичката.

## Откраднат уран „пътува“ за Северна Африка

Следователите, които проучват кражбата на ядрени материали в Източна Европа, подозират, че престъпна група се опитва да продаде обогатен уран за военни цели на купувачи от Северна Африка, предаде Асошиейтед прес. Представители на Молдова казали пред агенцията, че един килограм високообогатен уран е в престъпни ръце и вероятно вече е в друга страна.

Въпреки че това е само част от необходимия материал за изработване на атомна бомба, следователи-

те са се сдобили с доказателства за съществуването на черен пазар на ядрени материали, откраднати вероятно от зле охраняваните складове в страните от бившия Съветски съюз.

Американските власти помагат на молдовските в международното издирване на един руснак, смятан за лидер на мрежата за трафик на ядрени материали. Издирван е и северноафриканец, за който се предполага, че е опитал да купи уран в Молдова, преди да избяга от страната. Не се разкрива самоличността на нито един от заподозрените.

## Извънземните угват

Три гигантски кораба с извънземни се движат към Земята, а срещата на земляните с тях ще бъде точно след два месеца, заявиха учени от Изследователския център на SETI. Според предварителните изчисления на специалистите космическите кораби ще достигнат нашата планета през ноември. Американската преса вече започна да подготвя психически човечеството за инвазията на "чужденците". Тъй като целите на посещенията са неизвестни, в медиите се появиха различни сценарии. Британският "Гардиън" публикува шокираща статия, озаглавена "Извънземните могат да унищожат човечеството".



## ФРЕНСКИТЕ УЧИТЕЛИ СТАЧКУВАТ

Учителите във Франция излязоха на еднодневна стачка в знак на протест срещу правителствените планове да бъдат съкратени десетки хиляди учителски места, предаде ДПА. Министерството на образованието съобщи, че 29% от началните учители и 22% от учителите в средното образование не са влезли в час вчера.

От 2007 г. около 65 000 работни места в образованието са съкратени като част от програма за намаляване на разходите за заплати на служителите в държавния сектор. Съкращението се прави като на мястото на двама пенсионирани се назначава само един. Проектобюджетът за 2012 г., който кабинетът ще обсъди тази седмица, предвижда още 14 000 учители да бъдат съкратени догодина.

www.duma.bg

кратки

### До 30 км/час в градовете искат еврогенути

Европейският съюз иска да намали наполовина катастрофите с жертви и ранени до 2020 г. Европарламентът обсъди резолюцията, с която приканва страните-членки да предприемат конкретни мерки, като ограничаване на скоростта в населените места до 30 км/ч. и уеднаквяване на пътните знаци.

### Йеменски министър оцеля при атентат

Йеменският министър на отбраната Мохамад Насер Али оцеля след нападение с кола бомба срещу конвой му. Ранени са били седем войници, пътували в първия автомобил от конвой. Министърът е бил във втората кола. Бомбата е била взривена дистанционно.



Над 240 души бяха ранени при сблъсък на два влака в шанхайското метро, но повечето от тях са получили леки наранявания. Вероятна причината за случилото се е повреда в автоматичната сигнализация

### Рогният граг на Кагафи пагна

Силите на новия либийски режим установиха контрол на пристанището в Сирт, в източната част на бастиона на верните на сваления либийски лидер Муамар Кагафи сили. По данни на ООН близо 2000 души са избягали от града, който според разкази на местни жители е лишен от вода, електричество и храна.

### Взривиха египетски газопровод

Взрив повреди египетски тръбопровод на Синайския полуостров, снабдяващ Израел и Йордания с газ. ДПА съобщи, че неизвестни са нападнали газопровода в района на село Ал Мейдан близо до град Ал Ариш в северната част на Синайския полуостров.

### Обама критикува Европа

Американският президент Барак Обама заяви, че дълговата криза в Европа плаши света и че лидерите в еврозоната не работят достатъчно бързо по въпроса. Обама е на обиколка по западното крайбрежие, за да събере средства за кампанията по преизбирането си догодина.



38 души загинаха в автобусна катастрофа в Пакистан, други 70 са ранени. Сред жертвите има поне два деца в ученическа възраст и двама учители



# Свят

www.duma.bg

## Ромски проблеми тресат и Чехия

Бедност и предрасъдъци са в основата на етническите сблъсъци в Северна Бохемия

Районът на Северна Бохемия в Чехия се превръща в арена на насилствени сблъсъци между роми и местни жители, пише сп. "Икономист". Чешкият президент Вацлав Клаус призова полицията да отговори "безмилостно" на ескалацията на напрежението, в основата на което стои тлеещ социален проблем.

Отношенията са обтегнати от години. Бедност, предрасъдъци и

престъпност тормозят ромите в Чехия, наброяващи около 300 000 души. През 90-те години на XX век натискът от Европейския съюз принуди град Усти дан Лабем да разруши стената, която беше издигнал около ромско гето. Мнозина наблюдатели се оплакват, че големи суми (включително от еврофондовете), определени за дейности по интегрирането на ромите, се прахосват за консултанти или безсмислени проекти.

Френската полиция е изгонила около 200 членове на ромската общност от лагер във френския южен град Марсилия. Около 150 полицаи взеха участие в прогонването на групата. Местният ръководител на Лига за човешки права Бернар Ейно отправи критика към операцията като "агресивна". Той обвини градската община в неспазване на обещанието си през август за решение чрез преговори. Семействата са живеели в каравани и колиби в близост до жп линия. Много от прогонените ще бъдат експулсирани до Румъния или България, ако не могат да покажат как могат да се самоиздържат.

Новият елемент е ответната реакция на ромите. През август трима роми нападнаха с мачете няколко "бели", както в Чехия наричат лицата от неромски произход. Други двайсетина ромски младежи пребиха с палки шестима бели мъже пред дискотека.

Огънят се подклажда от крайно дясна партия, но гневът на местните хора се подхранва най-вече от престъпността и



Френската полиция изгони близо 200 роми от лагер, разположен в град Марсилия, в южната част на страната

миграцията. Фирми за недвижими имоти настаняват ромски наематели в евтини жилища, за да продават ремонтни работи им предишни домове в по-богати части на страната. Само в град Румбурк през последните 18 месеца пристигнаха близо 2360 такива роми.

Мнозина смятат, че ромите не могат да се приспособят към обществото. Част от обществото настоява те да бъдат вкарани в оградени със стени гета. Подобни призови се чуват все повече в Словакия, където крайно десният политик Ян Слота смята, че ромите би трябвало да имат отделна държава, без обаче да посочва къде.

"Икономист" отбелязва, че макар явните неонацистки партии да са забранени, дори уважавани чешки политици флиртуват с антиромските настроения. Бившият министър-председател Иржи Кунек започна политическата си кариера, като премести ромски семейства от центъра на град в Чехия в корабни контейнери в покрайнините му. Партията "ТОП 09", която е партньор в управляващата коалиция, бойкотира заседанията на правителството, настоявайки за уволняването на известния с антиромските си възгледи съветник в образователното министерство Ладислав Батора. Впоследствие той беше преместен на друг пост.

## Обама и Меркел не се притесняват от Путин

САЩ "са готови да работят със следващия руски президент, който и да е той", заяви говорителят на Държавния департамент в отговор на въпрос за кандидатурата на Владимир Путин за президентските избори през 2012 г. Руският народ трябва да избере следващия си президент, заяви Марк Тонер и допълни, че работата с него "разбира се, ще бъде във взаимен интерес за САЩ, Русия и света".

Настоящият руски президент Дмитрий Медведев предложи в събота Путин да е кандидат за негов наследник през март 2012 г., почти гарантирайки завръщането му на върховната ръководна длъжност.

Говорителят на американския Национален съвет за сигурност Томи

Виетор съобщи, че САЩ смятат да продължат политиката си за рестартиране на отношенията с Русия независимо кой е следващият руски президент.

Берлин също е готов да сътрудничи с всеки президент на Русия. Германската канцлерка Ангела Меркел смята, че решението на руския премиер Владимир Путин да участва в президентските избори догодина е "вътрешна работа на Русия". Това съобщи говорителят на германското правителство Шефен Зайберт, цитиран от агенция ИТАР-ТАСС. "Сътрудничеството с всеки един руски президент ще бъде успешно, защото Германия и Русия са свързани със стратегическо партньорство", такава бе първата реакция на германска-

та канцлерка след новината от конгреса на партията "Единна Русия", че Путин ще се кандидатира за президентския вот догодина.

Доста по-остра е реакцията на западните анализатори. Световните медии наричат днешния руски министър-председател Владимир Вечний. Новината за неговото завръщане в президентското кресло е на първите страници на всички големи издания. За съжаление, завръщането на Владимир Путин в Кремъл не може да бъде определено като добра новина, коментира влиятелният в. "Файненшъл таймс". Международно сътрудничество е изключително нужно както по икономически, така и по политически причини, но почти неизбежното връщане на Пу-

тин на президентския пост през 2012 г. ще заздравя силите на национализма в Русия, пише изданието.

Очертаващият се през 2012 г. трети президентски мандат на всемогъщия Владимир Путин може да се окаже по-труден за договаряне от предишните, отбелязват анализатори. Путин има неоспорима репутация. Преизбирането му следващия март не буди никакви съмнения. Области обаче помрачават перспективите на бъдещия президент, изтъкват наблюдатели. Трудностите при икономическата модернизация на Русия и борбата срещу корупцията, афиширана от настоящия държавен глава Дмитрий Медведев, показват, че реформирването на Русия е дългосрочен проблем.

## Руснаците се отказват от АК-74

Руското министерство е спряло поръчките за закупуване на автомат АК-74, модернизирана версия на класическия образец АК-47. Поръчки няма да има нито през 2011, а още по-малко през 2012 и 2013 г., съобщи в. "Известия". Военните се оправдават, че складовете са пълни, но истината е, че моделът е твърде остарял, а армията се нуждае от по-модерни разработки.

От "Ижмаш" обявяват, че имат нови разработки на автомата. В същото време от завода се надяват да компенсират спрените поръчки с износ в чужбина и налагане на модели за спортна стрелба.

## ГЪРЦИТЕ НЕ СЕ ОТКАЗВАТ ОТ ЕВРОТО

В Гърция, въпреки недоволството от строгите мерки за ограничения, хората не искат да излязат от еврозоната. Това показва социологическо проучване. Според резултатите над три четвърти от гърците твърдят, че страната им трябва да остане в еврозоната. Повеќе от половината обаче смятат, че има опасност Атина да обяви неплатежеспособност в следващите два месеца.

## ЦИК ще влезе във всяко семейство

Централната изборителна комисия за резултатите от общоруската тренировка на изборите

РОССИЙСКАЯ ГАЗЕТА  
СЪВМЕСТНО ИЗДАНИЕ С ДУМА

Константин НОВИКОВ

Централната изборителна комисия обобща резултатите от тренировъчното гласуване. "Планът е изпълнен изцяло", съобщи председателят на ЦИК Владимир Чуров и уточни какво влага в тези думи.

На деветте моделни участъка се гласувало за седем партии. Превключването към резервно захранване по време на планираното спиране на тока в ЦИК е било изпълнено за три и половина минути. Възможност да гласуват е била предоставена на всички граждани на Русия.

Подробно за резултатите от гласуването разказа Валерий Крюков, когото преди това Владимир Чуров представи като "главното лице на тренировката". Той съобщи, че тренировката е имала две задачи: гласуване на моделни участъци, втората - проверка на връзката с всички териториални и субектни комисии. Той с удовлетворение констатира, че изборителната система се

е справила блестящо и с двете. Крюков бе и по-конкретен: работили са 9 моделни участъка: по един във всеки федерален окръг плюс един в Москва. Всички са работили приблизително еднакво: в Москва са гласували повече от 100 души, в седем точки - приблизително по петдесет. А Република Саха (Якутия) приела задачата най-отговорно - там учебно са изразили волята си точно три хиляди души при това гласовете за партиите също са се били разделили с невероятна точност: 200, 500, 700, 900 и т. н. Валерий Крюков е убеден, че това е свързано с чудесата на теорията на вероятността, а бройката - с това, че "участъкът там е бил в доста многолюдно място".

Проверката на връзката също е минала без проблеми. ЦИК навреме изпратил пакетите с данните, които регионалните комисии е трябвало да въведат в държавната автоматизирана система "Избори", което те и направили. А ЦИК на свой ред проверил доколко са съвпадна-

ли изходните и получените цифри: "Ученикът смята, учителят получава. Приблизително тази методика бе използвана тук", каза Крюков.

Той също така съобщи за принципно уникално нововъведение, "изключително за Европа, а може би и за света". Жителите на Русия ще се запознаят с него още през тази година. От 21,00 часа на четвърти декември и до 8,00 часа на пети на сайта на ЦИК ще работи брояч на гласовете, който в он-лайн режим ще показва гласуването. "Ще влезнем във всяко семейство с тази информация - заяви Валерий Крюков. - Не познавам по-голямо ниво на гласност. Никога не са показвали цяла нощ абсолютните числа и проценти. Щатите показват различни цветове, а ние ще дадем цифрите".

Чуров от своя страна подчерта, че учебните избори са преминали толкова успешно, че чуждестранните колеги, посетили ги като наблюдатели, вече предлагат сътрудничество. "Надявам се, че също така ще съобщат на своите изборителни комисии необходимостта от провеждане на отворени и прозрачни тренировки - подчерта ръководителят на ЦИК. - Системата на Руската федерация в това отношение е безусловен лидер".

### Очаквайте утре

# Русия и България

СЪВМЕСТНО ИЗДАНИЕ С РОССИЙСКАЯ ГАЗЕТА

### В приложението четете:

- ▶ Руски мотиви във „Фауст“
- ▶ Довлатов, съсед на Пушкин
- ▶ В Русия се появиха нов тип политици
- ▶ Гражданите искат различна Дума
- ▶ Перм: красива статистика на малките предприятия



# Интервю

www.duma.bg



**ИВАН КУРТЕВ КЪНЕВ** е роден през 1951 г. в с. Пет могили. Средно образование завършва в Техникума по енергетика "Ген. Владимир Заимов" в гр. Гълъбово, а висше - в Академията за обществени науки и социално управление - София. Целият му трудов път е преминал в Раднево - младежки и профсъюзен деятел, ръководител на общинска фирма, четири години е бил директор на дирекция "Административна" в "Мини Марица-изток" ЕАД, където работят над 7200 човека. Бил е кмет на община Раднево, председател на ОбС, няколко мандата общински съветник.



## Интервю на Христо ХРИСТОВ

□ С какви послания тръгва кандидатурата на БСП за кмет на община Раднево Иван Кънев?

- И на тези местни избори има пъстр букет от регистрирани партии и инициативни комитети. Бройката на кандидатите за кмет на общината не е по-малка от обичайната през последните години. Надявам се кандидатите и техните поддръжници да отчитат, че тези избори не са просто състезание за популярност. Нужни са нови идеи и виждания за по-добър живот. Важното е гласоподавателят да може добре да прецени кой кандидат просто иска да се пробва, кой чрез участието си търси популярност и кой може и заявява намерения да управлява общината през следващите четири години с грижата на добър стопанин и с човешко отношение към хората.

През последните две години преживяваме тежки проблеми - безработица, несигурност за работното място, ниски доходи и бедност. Затова всяко друго послание извън тази сурова действителност и извън грижата за хората и правото им на достоен живот звучи някак кухо.

□ Ще те върна във времето (1990-1991), когато беше временен кмет на Раднево. Не вярвам да си забравил периода на "тричленките", раздяването и противопоставянето в обществото. Как успя тогава да намериш общ език с колеги и опоненти?

- Аз и моето поколение си спомняме първите години на прехода. Никой от нас не желее то да се върне. Най-малко днешното младо поколение трябва да преживее такива моменти. Случващото се през последните две години - растящото безпаричие и бедност, е предупредителен сигнал.

□ До каква степен стажът ти като общественик помага за напипване на проблемите и развързване на възлите?

- Човек е най-полезен за себе си и за обществото в

областта, в която е най-подготвен. От създаването на общината през 1979 г. досега - близо 30 години, под някаква форма съм бил в местната власт - дългогодишен общински съветник, председател на ОбС. Познанията ми в тази област и стопанския опит ми дават самочувствие да кажа, че съм подготвен и мога да бъда успешен кмет на Раднево. Веднъж съм го доказвал при много трудни условия. Убеден съм, че ще го докажа и сега, макар че обстановката в страната и общината е не по-малко напрегната и непредсказуема.

Опитът ме е научил, че тежките проблеми се решават с поемането на отговорност и търсенето на общ език за решаването им в името на хората. Правил съм го в най-трудните години от началото на прехода. В състояние съм да го правя и сега. Пред истината и проблемите - открит и честен. Това е моето разбиране. За добро или лошо, всичко, случвало се и случващо се в Раднево и общината, съм преживявал лично. И продължавам да бъда емоционално свързан с проблемите на града и на хората от общината. Явно такъв е предначертаният ми път - да се занимавам с обществена дейност и да давам всичко от себе си в работата.

През двата предишни мандата се наслушахме на възвишени послания за възвръщане и много други дръзки обещания. Истината е, че Раднево и общината се нуждаят от нова пътна карта за развитие. Набързо скрояваните и скъпо платени планове за перспективно развитие се разминават с реалността и се нуждаят от задълбочен преглед. Намираме се в динамичен район и всяко забавяне за изпълването на това предимство е неоправдано и води до тежки последици. Постоянно намаляващото население на общината е сериозен сигнал. Лошото поддържане на пътната и водопроводната мрежа, затворените училища и липсата на надеждно здравеопазване в селата е предпоставка и причина за тяхното обезлюдяване. През всичките тези години липсва ясна, последова-

Иван Кънев:

# Хората ме познават като един от тях

Залагам на опита, Раднево не се нуждае от управници ветропоказатели, смята кандидатурата на БСП за кмет на миньорската община

телна и дългосрочна общинска политика за стимулиране задържането на жителите в общината.

□ Раднево е кръстопътното място, а през изминалите вече повече от 50 години стана център на възлюбива и производството на електроенергия. Как един кмет може да мотивира съгражданияте си да гледат на общинския център не като на временна квартира, а като на свой дом?

- Освен във възлюбива и електропроизводството Раднево има потребност и възможност за развитие и трябва да стане място за повече инвестиции в социално-битови и други стопански обекти, разкриващи нови работни места. Как да стане това? Не с празни обещания, а с много работа, с контакти, с голямо сърце и ясни намерения. Нужно е да се създаде обстановка за привличане на самите граждани, за да се преодолее и разсее натрупаното през последните години съмнение за търсене на келепир от всяко начинание. Стремехът за създаването на условия за повече работни места трябва да е съпътстван от открит обществен диалог, който да различава консервативното мислене, дребните политически страсти и завист. Другото означава да закъваме бавно и сигурно.

Дойдох в този град преди повече от 38 години. Тук из-

продължава. За броени дни се разпределиха близо един милион от субсидията, получена от концесионната вноска на "Мини Марица-изток" ЕАД към бюджета. При такива дадености ще се наложи да се готви реален и справедлив бюджет на общината за 2012 г.

□ Сред основните ти опоненти е "наследникът" на подкрепения от БСП кмет Нончо Воденичаров - д-р Юлиан Илчев, който в рамките на по-малко от две години от "независим" стана член на ГЕРБ. Как ти, като човек, изповядващ вече десетилетия наред едни и същи ценности, би коментирал подобно "улавяне на вятъра"?

- Мислех, че познавам един друг Юлиан Илчев - добрия ученик, съвестния комсомолски активист, моя личен лекар, лекаря на семейството ми и на още 2-3 хиляди пациенти. През последните две години го виждам в различна светлина: човека, който като кмет на общината не успя да сплоти около себе си способен екип; човека, който явно работи на принципа "Разделяй и владей"; човека, който натегна напрежението между политическите субекти в общината; човека, който обърна гръб и загуби доверието на хора, които тачиха него и неговата фамилия.

С постъпката си - да подмени непримиримостта си до преди две години към опонента си от ГЕРБ и да стане член на

не се прави предизборно или за година-две.

□ Набира скорост слухът, че в държавното предприятие "Мини Марица-изток" върви усилен "пропагандна кампания" за гласуване в подкрепа на избраника на ГЕРБ. Предизборно се увеличават заплати, говори се за специални бонуси... Същият процес вървял и в ТЕЦ "Марица изток-2". Имаш ли опасения, че изборната кампания може да се превърне в машина за смазване и купуване на инакомислещите? Какво ще противопостави БСП на този процес?

- "Мини Марица-изток" ЕАД и ТЕЦ "Марица изток-2" ЕАД са били коректни към общината, когато е имало конструктивен диалог. Обществото като че ли претръпна относно политическото кадрване преди и след избори. Опитът ми през годините показва, че обикновено към това прибегват слабите ръководители - тези, които не са добри професионалисти и са без ясна визия. Що се отнася до възможно силово влияние сред работниците за насочване на вот в определена посока, считам, че политическото пристрастие сред тях е достатъчно пълно и подобно действие може да има обратен ефект. Вярно е и друго - през последните два-три месеца по спусната команда от управляващи нива се предоставя безвъзмездно техника и персонал за предизборно чистене, правят се и се монтират автобусни спирки. Подкрепя се кметска активност и се укрепва предизборен имидж. Но хората в България са достатъчно разумни и могат сами да преценят кое се прави с предизборна цел и показност.

□ Какви са нагласите сред социалистите и как ще бъде преодолян синдромът на обидата? На частичните избори преди две години загубата дойде от разпиляването на левите гласове по "съпътствания" на официалната кандидатура личности. Какъв е "лекът" за тази дагел не "детска болест"?

- Не само социалистите и симпатизантите на БСП, но и много други избиратели са мотивирани да гласуват най-вече заради влошаващото се качество на живот. Затова, макар и местният вот да е мажоритарен, те не одобряват партия ГЕРБ, нейните кандидати и политиката, която провеждат. Хората отчитат, че България и в частност - община Раднево, не е преживявала по-тежка обстановка през последните 20 години и не е полезно укрепването на ГЕРБ в местната власт.

Що се отнася до появата отново на леви алтернативи без шанс за успех - има такива. Най-малко сега е моментът да се проявява такава активност. Този път цената на подобни експерименти е висока и тя не обслужва левицата. Всеки неуспешен ляв глас е в полза най-вече на ГЕРБ. Затова е по-добре да се заложи на по-сигурния кандидат. Аз залагам на опита.



Избиратели са мотивирани да гласуват заради влошаващото се качество на живот



раснаха децата ми, тук се задохнах и тук живеят, тук се роди и учат четирите ми внука. Нашето поколение, което израстваше заедно с младия град, беше заредено с голям ентузиазъм. Времето ни беляза с много промени, но едва ли само материалното е причина да се задържим в нашия град. Силната привързаност ни държи до новите ни корени.

□ Кои са трите основни проблема, с които ще се захванеш при изборна победа? Найясно ли си с актуалното състояние на хазната и ако зависеше от теб, какво щеше да промениш в тазгодишния бюджет?

- Без съмнение ще заваря общината в тежко състояние. След продължителните вътрешни борби между общинска администрация и ОбС, които породиха и политическо противоборство, след напрегатната изборна атмосфера са нужни бързи мерки за консолидация на двата органа и обстановката вътре в тях. Ще заваря общината със задължение по кредити и тежки санкции. Предизборното харчене

ГЕРБ и техен кандидат за предстоящия вот, показва своята непоследователност и политическа угода. С тази постъпка той излъга онези 700-800 човека, които го подкрепиха на балотажа през 2007 г. Убеден съм, че гласоподавателите няма да си затворят очите и ще го накажат за това.

□ През изминалите 20 години всички кандидатури за кмет разчитаха на гласоподавателите от ромския кв. "Кантона", които са в състояние "да обърнат" резултатите, и ги ухаждат по всевъзможни начини. Не виждам да са настъпили качествени промени в бита им...

- Темата за ромите и изборите винаги се свързва с едно известно грозно явление. Всяко заиграване с тях месец преди вот е с нечисти намерения. С ромите трябва да се работи последователно и целенасочено, чрез конкретни мерки и инициативи, както и чрез създаване на дългосрочно партньорство, за да се решават техни проблеми и да бъдат те активна част от обществото ни. Това



# Общество



ЕВА  
КОСТОВА

В разгорелите се напоследък огнища на напрежение из страната една тема минава някак незабелязано. Става дума за нещо далеч "по-сучно" все пак на фона на ексцесиите - как ще се осигуряваме догодина. Работодатели, синдикати и бизнес умуват не от днес и вчера над въпроса - с нужния анализ и всички "за" и "против", надяваме се. В условията на криза и с мисълта, че тези прагове означават и по-високи заплати на практика. Фактите от вчера обаче будят доста съмнения, че нещата се случват точно така.

Един от тях е този - пчеларят с по-висока осигуровка от енергети-



Анатолий СТАНКУЛОВ

Прехвърляне на топката

## Спъваш се в долния, удряш се в горния

ка, а ръководителят на хвъркатото предприятие няма право да пада под 1100 лв. Докато в енергетиката ръководител е длъжен да се осигурява на минимум 890 лв. Иначе проблемът осигурителни прагове засяга над милион заети, които и досега пъшкаха под игото на 32,5 на сто осигурителна тежест.

За праговете всички страни в преговорите имат своите становища - бизнесът, естествено, побърза да предупреди, че вдигането на минималните осигурителни прагове на незавидния

пазар на труда може да доведе до разрастване на сивия сектор. Повисоките осигурителни прагове може да стопират наемането на работници и ще повлекат надолу приходите на НОИ, аргументират се експерти. А работодателите, вместо да повишават заплати, ще намират начини да ги намалат, за да плащат по-малко осигуровки, подозират запознати. Ще има и извиване на вратове - кой колкото договори с работодателите, подозират запознати. Защото днес от изчезване са застрашени

пчелите, но утре може да изчезне още нещо...

"Горещият картоф" бе прехвърлен от социалния министър в полето на Националния съвет за тристранно сътрудничество. Тристранката ще решава за 48 дейности, по които няма споразумение, а срокът изтече вчера. "Няма да е както миналата година, защото това е свързано и с пазара на труда и има опасност, които ние трябва да ги избегнем, и мисля, че мястото е в тристранния съвет, където трябва допълнително да се съгласуват неща-

та", каза буквално Тотю Младенов.

Да, сложен проблем се оказват праговете, които напомнят приказката: "На гол тумбак чифте пишови". Колкото до пчеларите - може пък да прозира мисъл за възраждане не селското стопанство. А енергетиката няма ли да я възраждаме? Освободени от политически съображения и стремеж към печалба, струва ни се, че за праговете трябва "да седят криво и да съдят право" синдикатите. Ще спечелят ли по-редния рунд?

## Понякога те се завръщат



КАЛИНА  
ИОТОВА

В неделя френският Сенат направи завои ляво за първи път в историята на Петата република. По случай историческата си победа левицата провидя съграждането на нов Сенат и много приборзано - първата си крачка към изборния успех на президентския вот през 2012 г. Но за генерална репетиция и тотален разгром на Саркози, така бленуван от социалистите, е прекалено рано да се говори.

Безспорно тази победа, седем месеца преди

голямата битка, осигурява добавена стойност на левите. Не може да се отрече, че сенатското мнозинство е логично следствие и бонус към вече съществуващото кантонално преимущество на левите. Успехът със сигурност е доказателство за общото недоволство на французите от политиката, която се води в страната. Но, както констатираха от десницата, социалистите вадят тигана още преди да са уловили рибата. На първо време е добре да изчакат изборите в събота, за да видят дали Жерар Ларше от управляващия Съюз за народно движение (СНД) няма да остане вторият по важност човек в държавата, запазлен койкото поста си председател на парламента. Тъй като Ларше е известен като човек, чието влияние се простира много по-далеч от границите на

десния лагер. Според враговете му той дори е способен да спазори с нечестни игри няколко ключови гласа от център-лявото.

Ахилесова пета на социалистите е и това, че те не са единни. Свидетелство са бодряшките призови за обединение от собствените им редици, повтаряни през последните дни като мантра. Ниското ниво на сплотеност поражда потенциално сериозни и трайни конфликти, а и не бива да забравяме, че зелените са втората носеща колона в т.нар. лява опозиция. Вътрешнопартийните избори за кандидат-президентския пост подклаждат огъня на съперничеството, при което никой от социалистите участници в надпреварата не губи спортната си злота. Освен това овладяването на Сената не дава карт бланш за про-

тивоедействие на дясното правителство по особено болезнени въпроси като пенсионната реформа например (непростима грешка от гледна точка на левите избиратели), нито предоставя възможност да се сформират комисии за разследване на тъмни афери, от които Саркози напоследък не може да се отърве.

Мнозина във Франция свеждат въпроса до избора на по-малкото зло и твърдението, че социалистите не са по-добри от СНД, а по-скоро десницата е по-зле отвсякога. Но така или иначе политическата въртележка като воденицата, където и най-качественото зърно се превръща в прах и трици. Докато едни събират вчерашните парчета, други търсят останките от онзи ден. С дясното във Франция засега може и да е свършено, да се готвят левите.

Датума

28

www.duma.bg

**МЕЖДУНАРОДЕН ДЕН НА ПРАВОТО ДА ЗНАМ.** Отбелязва се от 2003 г. по инициатива на Международната мрежа на защитниците на свободата на информацията, създадена преди 8 години в София на среща на организациите с такава насоченост.



**СВЕТОВЕН ДЕН НА МОРЕТО.** Отбелязва се от 1978 г. с решение на 38-ата сесия на Международната морска организация (ИМО). Целта му е да бъде привлечено вниманието на обществеността към проблемите, свързани със замърсяването на водните басейни, глобалното затопляне и незаконния риболов. Темата за 2011 г. е "Пиратството: подготовка за отговор".



**551 Г. ПР.Н.Е. - РАЖДА СЕ КОНФУЦИЙ, КИТАЙСКИ ФИЛОСОФ (УМИРА 479 Г. ПР.Н.Е.).** Истинското му име е Кун Циу, наричан е Кун Фудзь - "Кун Учителя". През XVI в. името е транскрибирано на латински от мисионера Микеле Руджери като Confucius. Една от най-влиятелните личности в китайската и световната история и религия. Приживе е признат като "учител на 10 000 поколения". Векове наред конфуцианството в Китай има статут на официално вероучение. Според наложена от императорите система от изпити за заемане на държавни служби всички позначими длъжности можело да бъдат заемани само от подготвени конфуцианци.



**1803 - РАЖДА СЕ ПРОСПЕР МЕРИМЕ, ФРЕНСКИ ПИСАТЕЛ И ДРАМАТУРГ (УМИРА 1870 Г.).** Завършва право в Сорбоната през 1823-а, учи и гръцки, испански, английски и руски език. Един от първите преводачи на руска литература (Пушкин, Гогол и Тургенев) във Франция. Автор на литературни разкази (новели). Една от тях служи като основа за операта "Кармен". Историк и археолог.



**1895 - УМИРА ЛУИ ПАСТЪОР, ФРЕНСКИ УЧЕН (Р. 1822 Г.).** Един от основоположниците на микробиологията наред с Фердинанд Кон и Роберт Кох. Поставя началото на стереохимията, на метода на ваксинацията и на науката имунология, както и открива процеса на пастеризация. Повечето му изследвания не се ограничават с теоретични обобщения, а намират широко приложение в медицината, промишлеността и селското стопанство.



**1916 - РАЖДА СЕ ПИТЪР ФИНЧ, АНГЛИЙСКИ АКТЬОР (УМИРА 1977 Г.).** Един от двамата актьори в историята на киното, който получава "Оскар" посмъртно. Другият е Хийт Леджър. Носител още на наградите на Британската академия за филмово и телевизионно изкуство и на "Златен глобус". Снима първия си филм през 1938 г. Първата му значителна роля е през 1956-а във филма "Град като Алис". Има три брака и четири деца.

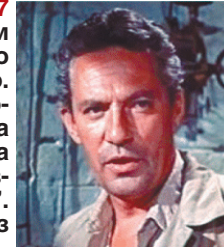

**1987 - ЕКОЛОГИЧЕН ПРОТЕСТ НА ПЛ. "СВОБОДА" В РУСЕ.** Шест русенки - Цонка Букурова, Вяра Георгиева, Дора Бобева, Стефка Монова, Евгения Желева и Албена Велкова, организират и оглавяват първата екологична демонстрация у нас срещу почти десетилетното обгазяване на града от химическия комбинат в Гюргево. На 8 март 1988 г. те са сред основателите на Обществения комитет за екологична защита на Русе. Над 300 души участват в първия протест под лозунги "Мирна демонстрация за въздух", "Стига празни обещания", "Искаме здраво поколение" и др.





# Репортаж

# От двете страни на Маи́а-га!

**Турци в село зад границата пазят българския език на гедите си, докато днешните „модерни“ българи говорят на „брюкселски“**

Велиана ХРИСТОВА

**М**ай не ми се беше случвало да получавам дарове от все сърце на непознато място. Бабичката обира всичките ябълки, които достига по дървото в двора си, и ни подава цяла купчина плодове. За децата, нали току що е свършил Рамазан байрам, подава тя ябълките на някаква смесица от турски и български. „Децата“, това са студентите от УниБИТ и ЮЗУ, които тази година участват в Международния летен университет Странджа планина и нейната роля в преноса на цивилизации Изток-Запад. Намираме се в с. Кайнарджа, което някога се е казвало Яна. Българите са били прогонени оттук след войните през 1913 г. Вече десета година

срещат, все едно, че родата е дошла на гости - с радост. Имотите на българските бежанци до ден днешен стоят на място, типичните странджански къщи със зидан цокъл и втори етаж от дърво днес са полурухнали, покривите са пропаднали, черчевата зейт без стъкла, стените са напукани и порутени. Тази тъжна картина може да се види навсякъде в района, и в Лозенград, и в околните села. Та чак до крайбрежието на Черно море, където е Салмидесос (Кыйкьой) - от южната страна на носата след р. Резовска. Турските власти не пипат тези имоти, чакат те сами да се срутят или политичите да решат нещо за тяхната собственост. И така от десетилетия.

Според историческите архиви след 1913 г. от турските територии в Източна Тракия полити-

ците са изселили над 51 000 българи от 108 села. От Лозенградско са прогонени близо 8000 души, от Пинар хисар (в България го наричаме Бунархисар) - над 4600, от Визе - близо 2000, и т.н. А в края на XIX в. на това място турските семейства са били пет пъти по-малко от българските и 6 пъти по-малко от гръцките. Първото нещо, което казват голяма част от местните хора, е, че корените им са български и паметта за това е жива. Винаги политиката причинява страданията на народите. В Кайнарджа неизменно ни показват голяма странджанска къща на номер 21 до главната улица, която с всяка година изглежда все по-прохнала. Къщата на някогашния свещеник на голямото и богато българско с. Яна. Местните я показват с уважение на всеки гост от България. Казват, че сега се чака закон, с който може би ще бъдат върнати на предишните им собственици вакъфските (църковните) имоти.

Човекът, който живее в съседната къща, бърза да ни зарадва, че кметът на Кайнарджа е решил да реставрира дома на свещеника и да го превърне в туристически обект, за да може на туристите да показват християнския бит от миналия век. Редван - така се казва „съседът“, е на видима възраст около 40 години. Не е потомък на изселени от България турци. Но знае някои български думи и къде със знаци, къде на турски, обяснява, че преди 10-ина години е работил в България, ама сега там работа няма. Вика ни да покажем нещо интересно в двора си и докато вървим към портата, разпитва - у вас с евро ли сте, или с левове? С левове, казваме. Той одобри-



Пристанището на Салмидесос

телно кима и казва: „Евро - лошо“. Не успяваме да разберем защо е лошо. На портата към двора се е заповядал камион с ремарке, семейството стоварва дърва. Редван вика нещо на другите и след минути ремаркетът е отместено.

Влизаме в двора. Един старец се надига от дървата под сайванта, Редван обяснява, че това е баща му. Все ровел наоколо с металотърсач, търсел имане, ос-

селища, образът на Ататюрк стои при входа на всеки музей, на всяко държавно учреждение, във всеки кабинет и хотел. За културния туризъм в Турция се грижи изключително държавата. С държавни пари се правят разкопките, особено в последните години се отпускат доста средства за археология, с държавни пари се правят музеите, както ни обясняват в експозицията на Къркларели. Замкметът на общината Юнал Башкур дори обещава догодина български студенти да бъдат поканени на разкопки в Турция.

Пътуваме към Визе - град с огромно тракийско светилище върху високо плато, с римски амфитеатър и късноантична крепост, с църква - т.нар. малка „Св. София“, превърната обаче от властите в джамия на Сюлейман паша. Наблизо е и гр. Пинархисар, където навремето Богдан Филев е описал странния тракийски мегалитен паметник Амбаркая, вкопан в самотна скала - съоръжението е нещо средно между гробница и долмен. До 2006 г. дори турските колеги не знаеха къде е този паметник, докато не го намерихме и не го посетихме със студентите, разказва проф. Валерия Фол, която ръководи летния университет. Има и други такива паметници, но са във военната



Селото на Негрег говори български

зона и не можем да ги посетим, обяснява Бахар, преводач, бавачка и най-голям помощник на университета за всичко. Прави впечатление, че в този район има все още твърде много военни обекти. Докато у нас след влизането ни в НАТО граничната полиция е намалена драстично, заставите са изоставени и се рушат, селата край границата около Малко Търново се обезлюдяват и загиват.

Асфалтът по пътищата след българската граница е като джам, за разлика от дупките, които у нас незнайно защо наричаме пътища. След приемането на България в НАТО пътят от границата до Къркларели отдавна е построен с пари от ЕС, за да може да минават тирове, докато у нас от Малко Търново до границата все още е наникъде. Шосето и след Визе до Салмидесос е като магистрала. Пътном спираме в малко селце - Пойралъ, където сред селски къщурци се извисява джамия и до нея... етнографски музей. Строени са още през 1915 г. Днес този музей край пътя показва възстановка на сватбените обреди в региона. С типичните тук кукли манекени са показани носите, дори има макет на каруца с две магаренца, с която возят булката. Можете да си купите типични местни терлици, ръкавици, шамии, плетени и ушити на място. Турците, които не са имали род от България, също са дружелюбни с нас. Във Визе млада жена ни показа байдисаните си с къна нокти за Байрама и с жестове обяснява - туркините байдисват с къна не косите, а ноктите си, смята се за гиздаво по време на празник.

На стр. 16

Снимки АВТОРКАТА и ДЕНКА КАЦАРСКА



Изворите на Теар са атрактивни за туристи

университетът неизменно минава през това място, студентите се сменят, но Кайнарджа винаги е в програмата. Понеже като ще говорим за цивилизации, няма как да бъдат подминати прочутите извори на р. Теар тук, за които пише още Херодот и където персийският цар Дарий е стоял на бивак в похода си срещу скитите.

Тук човек разбира най-добре защо университетът е назван така. Този район на юг от Малко Търново, през границата, е близо до общинския център Къркларели (Лозенград) и обилието на древни тракийски паметници тук е не по-малко от това в българска Странджа. Те още не са така проучени, както у нас, защото и общината на Къркларели, и турската държава всъщност са започнали да изучават древността преди 10-ина години, когато проф. Александър Фол дава идеята за международния университет. Дотогава са обръщали внимание само на османския исторически период, казва кметът на Малко Търново Иван Иванов.

В Кайнарджа обаче на всяка крачка е усещането за един друг „пренос на цивилизации“, доста по-късен и свързан пряко с нашата история. Дедите на голяма част от хората, които живеят тук, са от България - били са изселени в турско, когато през 1913 г. се сключва т.нар. Одринско съглашение. То постановява размяната на цели села от двете държави - от лозенградските санджаки към България са натирени живеещите по тези земи българи, а от Лудогорието и от Южна България тук са преселени турски села. В този район навсякъде ни по-



Къщата на българския свещеник в Кайнарджа



Останките от българската църква са в двора на Редван



## □ На фокус

# Опасност от ново потъване

Европа има нужда от стратегия за ускоряване на икономическия растеж, а не за стагнация



Проф. Иван  
АНГЕЛОВ,  
член-кор.  
на БАН

**Н**апоследък много се говори за дългова криза в ЕС и САЩ. Доколкото я има, тя е следствие от други по-важни и по-дълбоки кризи, а не е първопричина за настоящите проблеми на ЕС. Дългова криза има само в няколко държави и преди всичко в Гърция, където в резултат на безотговорна финансово политика са допускани бюджетни дефицити 20 и повече години. Европейската комисия и кредиторите на Гърция мълчаливо толерираха тази политика. Така беше натрупан огромен публичен дълг, който сега не подлежи на обслужване. Той трябва да бъде бързо намален и реструктуриран. Друго решение няма.

Да се говори обаче за дългова криза в целия ЕС е пресилено. Проблемът с дълга беше съзнателно преувеличен и дори истеризиран от европейските консерватори през 2010-2011 г., за да се оправдае резкият им обрат към силно рестриктивна бюджетна политика. Това е

### отчаян консервативен реванш

срещу кейнсианската политика по време на кризата.

Допустимият таван за публичен дълг в ЕС е 60% от БВП. По прогноза на Европейската комисия публичната задълженост за 2011 г. в еврозоната ще е 87,7%, а общо за ЕС - 82,3%. 13 страни членки имат публичен дълг по-нисък от 60%. Средното превишение над допустимото ниво е значително. От това обаче не могат да се правят категорични изводи за обща дългова криза. Страните с най-нисък публичен дълг са Естония - 6,1%, Люксембург - 17,2%, България - 18,0%, Румъния - 34,8%, и т.н. От това не следва, че те са с най-здрави икономики и високо благосъстояние. За 2011 г. се очаква публичният дълг да бъде: в Белгия - 97,0% от БВП, Франция - 86,8%, Великобритания - 84,2%, Германия - 82,4%, Австрия - 75,4%, САЩ - 98,3%, Япония - 236,1%. Никой обаче не говори, че те всички са застрашени от дългова криза. И ако се споме на за САЩ, правят го консервативни политици и икономисти, които не се интересуват от нищо друго, освен от балансиран бюджет.

Най-уважаваните американски икономисти и модерни икономисти по света не споделят подобна теза, защото знаят, че при възстановяване на нормалната стопанска активност ще се повиши производството, заетостта, доходите, постъпленията в бюджета, ще се улесни обслужването на дълга и размерът му ще се нормализира постепенно. Това е начинът за решаване на дълговия проблем и ръководителите на ЕС трябва да го разберат, докато не е станало съвсем късно. Сега дори и най-бруталните съкращения не помагат. Те ще предизвикат още по-дълбоко разстройство на икономиката и социални бунтове. Това ограничава още повече потенциала на Гърция да обслужва неподдаващата се на обслужване дълг.

Тези дни големият американски икономист Лоуренс Самърс, бивш министър на финансите и доскорошен главен икономически съветник на президента Обама, писа, че "при значителна слабост на икономиката е необходима политика на растеж. Старомодната доктрина за агресивно фискално свиване е дискредитирана. Европа се нуждае от стратегия за растеж... Европа може да въведе ред в дълговете си и да допринесе за по-силна глобална икономика само ако расте. Това изисква обща фискална и парична ек-

панзия". Трудно е да се добави нещо към тази точна оценка.

Високият процент на задълженост не е достатъчен критерий, за да се говори за дългова криза. Важна е способността на икономиката да обслужва дълга. Това пък зависи от цял комплекс фактори и преди всичко от високия растеж, заетостта, производителността и финансовата стабилност, които обуславят здравословното състояние на икономиката. Тези фактори показват, че най-голямата непосредствена опасност за Европа и Америка сега не е дълговата криза, а опасността от ново потъване на техните икономики. Строго погледнато, Европа и Америка все още

### не са излезли от кризата окончателно

и необратимо. Ключовите думи на европейската икономическа политика сега са "растеж и заетост".

Евентуално ново потъване на американската и европейската икономика ще

почне Втората световна война, за да се излезе от кризата. Такъв изход сега е немислим и трябва да се търсят само мирни варианти, а те не дават бързи резултати. Стратегическото направление към тези мирни варианти е бързото възстановяване на растежа.

Трето, погрешната политика за излизане от кризата. В САЩ и в Европа правителствата положиха повече усилия в разгара на кризата, за да спасяват големите корпорации и много по-малко - за стотиците милиони трудови хора. Wall Street беше предпочетен пред Main street. От друга страна, изходът от кризата трябва да бъде постепенен: държавните помощи за възстановяване на вътрешното търсене трябва да продължат няколко години до необратимото излизане от кризата и да затихват постепенно до пълното оздравяване на икономиката, навлизането ѝ в нормален режим на работа и възстановяване на потенциала за растеж. Вместо това през 2009 и особено през 2010-2011 г. в условията на още по-

щите избори, а може би и след тях.

Известно е уравнението на Кейнс: БВП = частно търсене + държавно търсене + инвестиционно търсене + износ - внос. По това уравнение сега в цял свят се изчислява БВП. От него личи, че всяко съкращение намалява вътрешното търсене (частно + държавно + инвестиционно) и потиска растежа. Това е доказано от теорията и от стопанската практика. Наскорощна публикация на МВФ от трима автори: Guajardo, Leigh and Pescatory "Expansionary Austerity: New International Evidence" (Експанзивна рестрикция: нови международни доказателства), IMF Working Paper WP (11) 158 доказва, че бюджетните съкращения намаляват ефективното търсене и потискат растежа. Авторите изследват 17 държави от ОИСР за 36 години - от 1973 до 2009 г., и доказват, че бюджетна рестрикция от един процентен пункт намалява частното потребление с 0,75% в продължение на две години и потиска растежа с 0,62%.

Четвърто, причини за трудното излизане на ЕС от кризата са: преждевременният рязък обрат към рестриктивна политика; разнородният икономически характер на общността; недостатъчната интеграция; различията в бюджетната политика по страни при единна парична политика. Без ускорена интеграция, в т.ч. и с общо министерство на финансите, ЕС няма шансове за успех в конкуренцията с икономическия гигант - САЩ, с новия икономически гигант - Китай, и задаващите се икономически гиганти - Индия и Бразилия.

Пето, безотговорното поведение на рейтинговите агенции и липсата на европейска рейтингова агенция. Трите американски агенции се дискредитираха още преди кризата и станаха опасни за света. Със субективните си оценки те могат да сринат големи компании и даже отделни държави. Standard & Powers дори взеха страна в политическите спорове по икономическата политика между двете партии в САЩ тази година и се опитаха да попречат на президента Обама. Бивши служители на агенциите разказаха как се дават оценки в зависимост от желанията и размера на плащанията на поръчителите. Предстои сериозен анализ и преоценка на целесъобразността от съществуването на такива агенции и фетишизирането на техните оценки.

Шесто, ръководителите на развитите страни много бързо забравиха поуците от последната криза и декларациите си за повишената роля на държавата, за новата инфраструктура на световната резервна валута, за ролята на Г-7 и Г-20, и т.н.

Седмо, все повече се чувстват дефектите на капитализма като икономическа система. Кризите през последните десетилетия зачестяват и се задълбочават. В разгара на кризата се заговори че

### „Новият свят изисква нов капитализъм“

Financial Times проведе интересна дискусия на тази тема на страниците си през януари-март 2009 г. Заслужава внимание статията "Кризата на капитализма" на проф. Н. Рубини от август 2011 г., където показва, че в САЩ вече са изчерпани всички познати на науката регулативни инструменти. Дж. Стилглиц написа статия през юли тази година "Идеологическата криза на западния капитализъм". Известни са анализи на Пол Кругман и други видни икономисти по същите въпроси. Все повече политици и икономисти по света говорят за "нов баланс между пазар и държава". Расте интересът към китайския модел за съчетаване на пазарните принципи с държавното регулиране.

Настоящата кризисна ситуация ще бъде продължителна, понеже нейните корени са дълбоки и не позволяват лесни решения с бързи резултати. Светът е изправен пред W-образно или L-образно икономическо развитие през следващите години. Предстои продължителна икономическа стагнация, години на ниска заетост, нарастваща бедност и социална конфронтация.



Дълговата криза застрашава еврото

луболна икономика консервативните правителства в Европа извършиха

### рязък обрат към силно рестриктивна политика

под претекста за ограничаване на публичния дълг. И тук отново грижите бяха не толкова за помагане на най-задължените страни (Гърция - с очакван публичен дълг 157,7% от БВП през 2011 г., Ирландия - 112,0%, Португалия - 101,7%), а на техните кредитори - големите европейски банки, търговските банки на съответните страни, Европейската централна банка, МВФ.

Подобни грешки допусна и американското правителство, макар че тяхната политика беше и продължава да е по-умерена. Те прибягнаха три пъти и до "количествени улеснения". От началото на 2011 г. с новото мнозинство на републиканската партия в долната камара на Конгреса възникна блокаж между висшите държавни институции. Демократите са за подпомагане на вътрешното търсене и по-високи данъци за богатите, а републиканците - за съкращения на помощите за бедните и средните слоеве и данъчни облекчения за богатите. Това ще продължи до следва-

означава, че световната криза придобива W-образен или L-образен характер. Нараства вероятността това да се случи. Ръководители на Европейската комисия заявиха на 16 септември, че към края на тази година европейската икономика спира да расте. А това е инерционен процес. Веднъж замръзнал, растежът не може да бъде размразен бързо и лесно. Растежът в САЩ миналата година беше 3,0%, а за 2011 г. се очаква 1,5%. В началото на септември Дж. Стилглиц заяви, че ако настъпи нова рецесия в Америка, това е лошо за световната икономика. Ако се случи едновременно в Америка и Европа - ще е катастрофално за света. Първите признаци са налице. Развитите икономики нараснаха с 3,1% през 2010 г., а МВФ очаква 1,6% през 2011 г. Това означава, че ще расте и безработицата.

Кои са причините за евентуално ново потъване?

Първо, продължават да действат причините, породили последната световна криза: бизнес цикълът, прекалената дерегулация на стопанската дейност, икономическата и социалната поляризация и т.н.

Второ, от голяма криза се излиза много трудно. Така беше с кризата от 30-те години на миналия век. Трябваше да за-



# Позиция

www.duma.bg

ЧЕЛЕН ОПИТ

# Чрез образование към достойна заетост

Очите може и да са слепи, но душата жадува за достойно място  
▼ на всеки под слънцето...

**Хората с увреждания у нас може само да мечтаят за това, което прави Кралският национален институт за незрящи във Великобритания**

Таня ЙОВЕВА

**В** Пловдив присъствах на международна конференция, посветена на заетостта на хората с увреждания. Тя бе заключителен етап на европейския проект: "Разработване на подобрен и гъвкав обучителен курс за подготовка на хора със зрителни увреждания за пазара на труда" (BIFOCAL), който се осъществява по линия на програмата "Леонардо да Винчи", мярка "Трансфер на иновации". Той има два основни продукта:

- инструмент ВИЗАЖ, представляващ програма за усвояване на умения за търсене на работа и активно поведение на пазара на труда. Включва теми като: "Опознай себе си", "Подготовка за интервю с работодател", "Най-често задавани въпроси по време на интервю", "Създаване и поддържане на подходящ имидж", "Подготовка на документи за кандидатстване за работа", "Канали за търсене на работа" и др.

- Програма за обучители/кариерни консултанти за подготовка за заетост на хора със зрителни увреждания.

И двата продукта са първоначално разработени от Кралския национален институт за незрящи, адаптирани от партньорите ни от Полша, Турция и България, за да са подходящи за условията в съответната страна.

Скоро продуктите ще бъдат публикувани в официалния уебсайт на проекта: <http://www.bifocalproject.com>.

На конференцията участваха представители на неправителствени организации и общини от Пловдив, Димитровград, Панагюрище и София. Всички те имаха възможност да се представят и да изразят надеждата си, че ще научат нещо повече за възможностите, които ще им бъдат предоставени за заетостта на хората с увреждания. Проведени са разговори със сто работодатели в страната и са издадени много обучителни



материали. Подготвени са 70 души с увреждания за работа на пазара на труда. Асоциацията се грижи и за хората над 55 години за тяхното обучение как да не бъдат съкращавани от работодателите. Обръща се внимание на равнопоставеността на хората с увреждания, свързана с политиките на Европейския съюз за защита от дискриминация. Проектът, който асоциацията приключи, е наречен "Трансфер на иновации". Създадена е иновативна методика и е предвидено адаптирането и прилагането и в други страни.

В Полша и Турция са подготвени за пазара на труда съответно над 90 и над 50 души. Ползата от тази подготовка е, че младите хора, с които е работено, са станали ентузиастични и мотивирани, по-осъзнати и уверени в себе си. Много е важно хората с увреждания да бъдат подготвени за интервюта с работодателите и това специалистите от асоциация "Мария Кюри" го правят успешно. На конференцията успях да разговарям с представител на Кралския национален институт за слепи Анди Уайт. Кралският национален институт за хора със зрителни увреждания (КНИХЗУ) е най-популярното благотворително дружество във Великобритания и предлага информация, подкрепа и съвети на повече от 2 милиона човека със загуба на зрението. Анди Уайт работи като мениджър по заетостта в института. "Националната организация, споделя той, е подкрепена с регионални организации във Великобритания. Ние сме и "Национален глас" на незрящите хора, които имат свои организации, провеждащи различни кампании за промяна нагласите на обществото към незрящите хора. "Национален глас" воюва за промяна на законите спрямо хората с увредено зрение". Според г-н Уайт,

когато всички имат един глас, са по-силни и могат да направят желаните промени. В института помагат индивидуално на хората с увреждания за подобряване на техния живот и г-н Уайт е горд, че за 2010 г. е намерена работа на над 350 души с увреждания.

"Помагаме на хората да не си загубят работата и имаме мрежа от специалисти в цялата страна, които работят по различните технологии и тяхното усъвършенстване спрямо възможностите на хората с увредено зрение, отбелязва г-н Уайт. Имаме добре обзаведени библиотеки и незрящите предпочитат електронните книги и съответно получават субсидия за закупуване на компютърна техника и за обучение. Ние сме благотворително дружество, получаваме дарения, но работим и с правителството. Отпускат ни се средства срещу извършената работа. Гордеем се с доказали се хора в обществото, като Дейвид Бланке - бивш министър, сега депутат, радиоводещ в ББС, Питър Уайт - той работи с говореща програма, всеки ден предава текущи новини и се ползва с уважението на обществото".

Младият екип на асоциация "Мария Кюри" ще продължи успешната си работа по активизиране заетостта на хората с увреждания на пазара на труда. Екипът е доказал, че в продължение на 14 години е създавал контакти с различни европейски държави, университети и неправителствени организации, за да достигне нивото на заслужено доверие. Ако повечето неправителствени организации работеха с този мащаб и амбиции, може би щяхме да постигнем много повече за достойното съществуване на хората с увреждания. Особено в България.

Животности

## Гримил

Тодор КОРУЕВ



**К** рачнах до София за ден-два. Заради внучката Теа, първолачка е, и след като я изпратих в първия ѝ учебен ден, побързах да ида в галерия "Райко Алексиев". Грях би било да съм в София и да не разгледам изложбата на Милка и Гришата. Бях дочул, че навръх 9 септември т.г. откриването събрало не само цвета на художествената гилдия, но и много личности от висок морален калибър. Встъпих в приказния дворец "Гримил" не без вълнение. Заради изкуството и гражданската позиция на двамата творци, надхвърлили вече деветдесетте, всеки сам за себе си неповторим, но иначе съпрузи, неразделни вече 62 години, за пет от които заклеямени партийно като "битово разложени". Съюзени са и в ателието им, което са нарича "Гримил", от първите срички на Гришата и Милка. "Гримил" е и наборният шрифт, който двамата са създали. Можело да го нарекат "Милгри", но влюбената жена ще да е отстъпила пред първата си обич, за която тя казва "платих и плащам много скъпо за моята единствена любов!". Но не съжалява ни за миг.

Преди да влезна в изложбената зала, прочетох написаното от Милка Пейкова. Който е бил на откриването, го е чул: "Тук съм сама. Съпругът ми - Георги Ковачев - Гришата, не може да присъства, защото е болен от алцхаймер. Изложбата организирах по мое решение и тя е среща за сбогуване. Не е ретроспективна, за каквато нямам физически сили, нито имам финансови възможности с моята пенсия от 193 лева и 85 стотинки." Сетне Милка Пейкова подарила на всички книгата си "Дните предишни". Аз имах честта да я получа доста по-преди. Художничката, която кара буквите да говорят, ми е написала автограф: "На Тодор Корув с пожелание да пише в колонката на в. ДУМА за проблемите в Родопския край и българските традиции, което с удоволствие чета". Постреснах се. Милка Пейкова не хвърля думи на вятъра, при нея всичко е чисто, подредено и премислено, сякаш ми намеква да не се дава в днешните мръсни политическите води, а да погледна в изворите на българската душевност и на традиционните нашенски ценности. Нещо, което тя всъщност прави цял живот със слънчевото си изкуство - от удивителните портрети, за които Кирил Кръстев писа, че са "еквивалент между "характеристика" и "картина", през шрифтовите шедьоври и "живописната поезия", през текстилните пана и гоблени с пъстри багри и бродерии, през слънцата от вълна, та до жилетките за четирите годишни времена, изплетени на Гриша Вачков за "Лазарича" (актьорът е погребан с една от тях). Такъв земен е и спътникът ѝ Георги Ковачев - Гришата. Него пък Кирил Кръстев определи като "лирично-декоративен живописец с неоиконографски тенденции, който в стилни, ритмично пространствени композиции възпява моминската и мадонската хубост на българската жена". Платната на Гришата напомнят често на българска черга, родната земя, в която художникът е вплел своите персонажи, а цветната му графика е изящно елегантна. Добре го е казала Бойка Асимова: "Впрегнати с любов в един ярем, но всеки тегли своята си бразда в изкуството".

На изложбата "за сбогуване" Милка Пейкова определя участието си като символично, то играло поддържаща роля с показаните шрифтови платна и картини. Познато ни е това поведение - нейната скромност е удивителна, не за пръв път казва, че художникът в тяхната къща на ул. "Вишнева" е той. Но стига само да погледнем таблата в антрето на галерията със снимки на удивителните ѝ портрети, повече от двеста са. Тя е една от най-прецизните портретистки. Милка Пейкова се обрича на своята единствена обич жертвено, с безкористна всеотдайност. Преди шест години събра най-силното от дневниците на Гришата в книгата "Сън ли е било...", сега е доволна, че 193-те негови тетрадки са вече в Държавния архив. Като към "Сън ли е било" добавим "Дните предишни", преживяното от двамата оживява в цялата си сила - от спомените за студентските години, в които властва шлагерът на Вутимски за "седемте пияни негри", през четвъртвековната маса на Борис Ангелушев в Клуба на журналистите, с пътешествията сред "светилищата на духа" - музеите и галериите по света, и "чутото и видяното" в общуването с великани на изкуството и литературата. Но сега на Милка Пейкова мир не дава съдбата на ателието на ул. "Миджур" с богатството от картини, желае да посвети дарението на болните от алцхаймер творци. Искра скромно само името "Гримил" да се запази. Трудно е на художничката кому да се довери "при толкова разнопосочни възгледи на хората, които ни управляват". Тя очаква съвет и подкрепа как да постъпи, важно според мен е не само абривиатурата да напомня за двамата, създадени един за друг, но и сътвореното от тях да може да се види в галерията.

## Пуснахме ли духа на терора от бутилката?

Красимир КРЪСТОВСКИ



Месец преди изборите за президент и местна власт страната ни стана арена на краен национализъм. Изстъпленията срещу циганското малцинство обаче имат стар корен, който хранеше години наред грозни филизи и издънки.

Съвсем отговорно през това време всички отговорни фактори в държава-

та мълчаха. Било от пренебрежение към проблема, било от временни политически интереси.

И в резултат - само два дни бяха нужни, за да изтрие страната ни емблемата, че е остров на етническа и расова търпимост.

Днес с недоумение нормалните българи се чудят откъде се е родила толкова злоба и омраза към мургавите ни събратя. Призивите "Циганите на сапун", "Да линчуваме това проклето племе" и "Да ги изселим завинаги" всяват страх и недоумение.

В същото време истинските виновници, които

допуснаха малцинството да деградира, мълчат.

Може би от срам? Надали.

Последните погроми не са просто следствие от криминален случай, който, видите ли, отприщил негативната енергия на някои социални групи.

Става въпрос за целенасочена политика на националистически формации, чиито расистки призови и изяви отдавна бяха достатъчни, за да бъде прекратено съществуването им. Но, не би.

За родния политически елит това не би изгодно.

За да управлява със

страх и противопоставяне.

Съдейки по последните скандали, циганите отново са нужни. Но не на фирмите "Чистота", а за правото на глас, който все още не им е отчет.

Въпросът е, дали и този път обществото ще се противопостави на очевидната манипулация, или лощият дух от бутилката е безвъзвратно изпуснат.

И Балканите ще останат нищо повече от барутен погреб за модерна Европа, която уж ни иска в къщата си, ама не съвсем...

Щото още в антрето влизаме с мръсните си галоши.



# Мнение

www.duma.bg



Константин ИВАНОВ

**Б**и трябвало да съм свикнал да не обръщам внимание на безумните драксаници по форумите, но не става. Някой си Юлиан Илиев, сервитьор в малтийски ресторант, обрал от касата 3000 евро, съобщава Фрог нюз ли беше, Дир.бг. ли беше. "Комунист трябва да е бил, те крадат. Проверете за коя партия е гласувал на изборите - излиза БСП, нали?" По логиката на този дървен философ, бълващ простотиите си под никнейма "Voggod", Бърнард Мадофф, който завлече хиляди вложители с над 50 милиарда долара, трябва да е най-свирепият комунист на всички времена. И редовен гласоподавател за БСП!

В семейна кавга за имот 74-годишен мъж, завърнал се от Швейцария, където е работил, убива близките си и подпалва спорната къща. "Комунист е бил, щом е бил на работа в Швейцария", умва друг

## „анализатор“ на престъпната психика

на комунистите. Известният български композитор Стефан Димитров в едно интервю изтъква ролята на "Златният Орфей" за разцвета на българската естрадна песен и утвърждаването на млади таланти. "И той страда от живкосталгия. "Златният Орфей" беше един комунистически кич,

# Желязна завеса в главите

## Младото поколение живее с фалшифицирана представа за негалеchnото ни минало

измислен, за да могат да получават награди министерски съпруги и любовници", или "Стефко, времената бяха други, тогава пишехте песнички, които да възпяват социалистическите идеи, пеехте за чавдарци", безпрекословно отсичат форумни музикални капацитети.

Баш Стефан Димитров да страда от "живкосталгия", демек носталгия по живковизма! Той, който при избухването на демокрацията беше един от бардовете на синята идея. Баш той да е възпявал чавдарци. Ама иди го убеждавай пещерния "музиколог" - антикомунист, че "Златният Орфей" е бил истински празник на изкуството, който привличаше като гост-изпълнители имена със световна слава, освен споменатия му принос в музикалната съкровищница на България. И че Стефан Димитров е автор на незабравимите, далече от всякаква идеология "Нека да е лято", "Дано", "Всичко ми е наред", "И замириса на море", че неговите песни са ги пели най-добрите наши естрадни певци Лили Иванова, Емил Димитров, Васил Найденов, Богдана Карадочева, "Тоника", автори на текстовете му са били Мишо Белчев, Миряна Башева. Но на разни келешки, които нищо полезно не са създали през живота си, им извира отвътре

## да оплюят твореца, интелектуалеца

само защото си е позволил да каже добра дума за нещо, сътворено при социализма.



Дори бардовете на "синята идея" Стефан Димитров и Богдана Карадочева бяха обвинени в носталгия по живковизма

Впрочем какво друго освен подобни "психоаналитици" и "музиколози" може да очакваме да се пръкнат, след като от 22 години насам се внушава, че предходните 45 години са били време на кървав терор, робски труд и управленско безумие на шпепа тъпоглави апаратчици. Започна се с омази злочастна за поръчителите й карта на България, осеяна с черепа и се продължава и в наши дни с легендата за погубения по политически причини дядо на настоящия ни премиер. Така, образно казано, във времето на 3D филмите на българите му прожектират чернобяло кино от най-изтър-

каните ленти на първобитния, предизвикващ насмешка в цивилизованата свят антикомунизъм. Не е чудно, че цяло едно поколение - роденото малко преди и след 1989 г. - живее с фалшифицирана представа за недалечното минало.

Ако въобще има някаква представа. Защото поради много причини, които условно и за прегледност да обобщим с термина "чалгокрация", голям сегмент от най-младите хора са просто невежи за елементарни факти от исторически, политически, научен, социален, житейски (каквото и да добавите, няма да сбъркате) характер. Най-пресен при-

мер. В поредното предаване на отличната рубрика "БНТ такси" водещата натовари в колата две тийнейджърки и ги заведе на открития същия ден Музей на социалистическото изкуство. Милите марсианки! Те не можаха да назоват нито един от политическите дейци, обект на скулптурно изображение. Естествено името "Ленин" нищо не им говореше. Не можаха не смислено, а въобще да отговорят на нито един от елементарните въпроси, свързани с близкото минало, че и с настоящето на България, зададени им от водещата. И по никакъв начин не се почувстваха засрамени от безумното си невежество.

В такива моменти започвам да вярвам в достоверността на теорията, на която иначе съм върл противник - за някакъв световен сценарий, дело на зловеци тайни кръгове, според които на българите се пада частта да бъдат

## говедени до пълно затъпяване и оглупяване

като предпоставка да станат безмълвни изпълнители на чужди планове и воля.

Било е някъде около 1960 г. На къмпинг "Кавациите" летувахме с връстници от Монпелие, състуденти на моя съученик и приятел Йосиф. Беше ги проагитирал, че ще видят една красива страна, с девствена природа и топло море и ще им излезе евтино. Така те, събрали куража да дойдат за "костенурката" си, в началото бяха не просто плахи, а напласнени, но постепенно се приобщиха към компанията ни. "Абе вие сте готини, ама комунистите ви"... Трябваше му време на Жан Пол Аяш да повярва, че двамата по-възрастни от тайфата ни са членове на БКП, комунисти. "Сигурно си си представял, че комунистите ни се движат по улиците с нож между зъбите", изехидничих. "Не чак с нож между зъбите, но някакви такива мрачни и зли, с ушанки и пистолет на кръста", призна си чистосърдечно Жан Пол.

Доживяхме с половин век закъснение представите на синовете и внуците ни за техните предци да са като на този французин, престашил се да дойде отсам желязната завеса. Желязната завеса между недалечното минало и настоящето сега е в главите на доста млади хора, чиито мозъци така старателно се промиват, че си представят дори "Златният Орфей" като злочастен комунистически кич и твърдо са убедени, че нещо стане някакво престъпление авторът му е комунист или най-малкото "комуноид".

# От гвете страни на Маиá-га!

От стр. 13

Самият Салмидесос (Къй-кьой), древно пристанище на траките, където е запазен уникалният скален християнски манастир "Св. Никола" (VI в.), сега се развива като живописно курортно градче на залива между две реки, вливащи се в морето. Местното население се издържа най-вече с риболов и от



Млада туркиня е нагиздила пръстите си с къна

пристанището. Виждаме обаче първия къмпинг с удобни къщички навътре в поляните - в Турция не е разрешено да се строи по-близо от 1,5 км от морето.

Районът на Къркларели в последните години се развива активно. В града преди 10 години е имало 40 000 жители, сега са 65 000. За сравнение - за същото време населението в Малко Търново е намаляло от 14 000 на под 4000 души. Според Юнал Башкур общината разчита на промишленост, но не на всяка цена. Ценим чистотата на прекрасната природа на Странджа и искаме да я запазим, казва той. Общината набляга на екологичното земеделие, на леката промишленост и все повече на културния туризъм. Доскоро в града имаше факултети на Тракийския университет в Одрин, от миналата година те са обособени в отделен вуз - Университета на Къркларели. Той има 4 факултета в областта на техническите науки, технологиите, филологията и икономиката. В него учат 10 000 младежи, а край града се строи студентски кампус за 15 000 души. На 15 септември тъкмо беше ден за записване на първокурсниците. В същия ден - като у нас, се открива учебната година в средните училища.

През цялото време с нас е Недред, местен фотограф. Той е от с. Паспалово, сега в граничната зона. Говори прилично български. Откъде го знаеш, питаме. Цялото ни село говори български, пазим езика, казва той. Оказва се, че пращало му е бил от Девин. Недред едва миналата година посетил за пръв път

България, участвал и във фотоизложба в Бургас. В селото му живеят потомци на изселени от България мюсюлмани. И тези турци, в затынтени селца в турската държава, предават от поколение на поколение и пазят българския език! Как да не направи човек паралел



На 15 септември Университетът на Къркларели записваше първокурсниците



Макет на каруцата за булката в музея в с. Пойралъ

с "модерните" българи, новопреселени в Брюксел и къде ли не, които не искат децата им да учат български, та да се интегрират по-добре в чужбинско. Срам ме е да го кажа пред Недред. А той сочи на север към планината и казва: "Това там е най-високият връх на Странджа, Маиá-да. Наставката "да" означава планина".

Този връх се вижда и от земи-те на Малко Търново. На български му казват Махиада.



# Разговор

Йова Йорданова:

## Няма понятие за щастието да чуеш музикалните си „внуци“

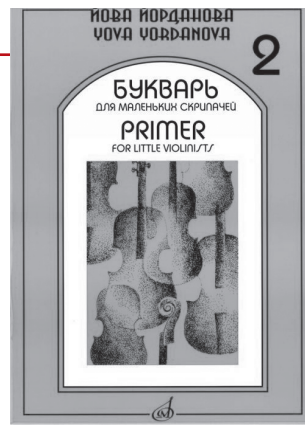

Снимка АВТОРКАТА

Животът ми опроверга твърдението, че не можеш да станеш пророк в отечеството си

**ЙОВА ЙОРДАНОВА** е педагог в Московската консерватория и от 21 години преподава в Централната музикална школа при консерваторията. Тя е автор на нова система за обучение по цигулка. Член е на Американската асоциация на педагозите по струнни инструменти - ASTA. Йова Йорданова е завършила цигулка в Българската държавна консерватория в София, преподавала е в Плевенското музикално училище, носителка на български и руски държавни награди - тя е единственият чужденец, удостоен през 2005 г. с награда от Фонда на руското изпълнителско изкуство. Йорданова е работила 4 г. в Тунис като педагог в консерваторията на африканската държава. Тя е солистката, изпълнила първата арабска рапсодия за цигулка и оркестър, записана с Туниската филхармония и френския диригент Жан-Пол Николе. 8 г. Йова Йорданова концертира с "Плевенско музикално трио" из цяла Европа, сръбският композитор Деян Деспич им посвещава свои творби, техен кръстник е Георги Златев-Черкин, а са работили лично с Панчо Владигеров. Тя е майка на виртуозния солист Павел Минев, известен не само в Русия като "българския цигулар с руска душа".



Интервю на Веселка ВЕНКОВА

□ Йова Ивановна, както се обръщат към вас в Русия, с бляскаво представяне на ваши трудове в Москва отбеляза юбилея ви. Някой у нас научи ли за това?

- Колеги от Плевенското музикално училище ме поздравиха, но не дадох знак за юбилея, смятам, че това е интимна дата и не съм тръбила. А ръководството на ЦМШ при Московската консерватория отбеляза съвсем неочаквано за мен датата на рождението ми - с представяне, писмен поздрав, парична награда - получих най-висока оценка за своя труд през тези 21 учебни години. Бях поканена като педагог само 10 дни, след като синът ми Павел Минев издържа успешно изпитите и стана редовен ученик на тази именита школа.

Най-голямото нотно издателство в света „Peters“ непрекъснато преиздава „Букварче за цигуларче“ на именитата българска педагожка

дакционни издания. С особен интерес беше приет сборникът от пиеси в неравностепенни размери, наречен "Учител и ученик" за два инструмента на сол ключ. Това са дуети в стила на българския фолклор от 5/8 до 11/16 - съвършено последователно, хармонично. Всичко това представено от известния в Русия композитор Алексей По-

двамата да доведе за концерт в България, не съм го правила от 2005 г., когато показах с три концерта в Плевен други две свои ученички. В класа ми учи момиченцето Уляна Караваява, чиито родители не са музиканти, а тя дойде в школата на 1 декември 2010 г. С нея пиша своя нов буквар, който ми подсказа практиката и колегите от всички страни, които работят по моята методика. Новият буквар няма да е построен по общоприетия начин за начално обучение по цигулка, а с последователността, с която работя в курса на обучението. За 24 урока Уляна, за три месеца начална работа с инструмента, свири на 28 април с вибрата и със смени в позиции, което е материал на детските музикални школи за средата на втората година. Колегите трудно повярваха, но понеже това се е случвало и друг път, бях размножила копия на 24-те урока - час по час какво и как съм преподавала, от какви компоненти се е състоял всеки урок. Та това е идеята "Букварче за цигуларче" да стане от школа методическо ръководство за преподаване. Още преди 4 г. в Якутия колегите ми питаха: "Ама вие свирите ли още от самото начало, кажете как става?" Тогава обясних как съчетавам в преподаването разделите от школата, а те започнаха да настояват всичко да се опише точно.

□ Как се роди обаче идеята за тази ваша, позната вече в целия свят, методика на преподаване и кой ви я "подсказа"?

- Благодарна съм на съдбата, че ми даде възможност живея да видя осъществени новаторските си идеи в най-важния, фундаментален, начален период на възпитание и обучение на младите цигулари. На въпросната юбилейна презентация през април дойдох с учениците си колеги, които работят по моята система от 11 години и аз чух своите музикални "внуци". Няма понятие за това удовлетворение. Моят живот опроверга твърдението, че не можеш да станеш пророк в отечеството си - първото издание на "Букварче за цигуларче" се осъществява от издателство "Музика" - София, в далечната 1986 г., а сега се разпространява в цял свят. Идеята "подсказа" Павел, който от тригодишен молеше да го уча да свири и когато най-после се съгласих, по настояване на доайена на българската цигуларска школа проф. Владимир Аврамов, детето поиска направо мелодийки.

□ Обяснете най-важно: как Павел, искайки да свири вибрата, ви е дал идеята да се държи цигулката по нов начин?

- Ох, как да го обясня за вестник, с думи - докато се чудех как с малката ръчичка може да се направи вибрата, разбрах, че това не може да стане с постановката, с която ние работим до онзи момент - да се държи шийката на ци-

кровски, който редом със симфоничните си и инструментални творби е оставил толкова ценно учебно помагало за всички млади музиканти. За да се стигне до изпълнението на Стравински, непременно трябва да се познават неравностепенните размери. Надявам се този труд на Покровски да стане достояние и на родни млади музиканти, изучаващи българския фолклор. Другата творба не е неизвестна за нашата музикална публика, но от педагозите на детските школи в Русия беше посрещната с благодарност - това е концертът на Оскар Ридинг за цигулка и пиано, оп. 24. Във всички музикални школи го изпълняват, но преди десетина години реших, че може да се изпълни с оркестър. Поръчах на диригент да оркестрира произведението на Ридинг, а колегите непрекъснато молеха за цими. Сетих се да предложа на издателство, което да отпечата редактираната партитура в голям тираж.

□ Често пътувате за майсторски класове по света, така премина и последната ви лятна ваканция. Кои са най-перспективните ви ученици в момента?

- През последните 6-7 години осъществих и поддържам преки - на теоретическа и методическа основа, контакти с педагози от Австрия, Германия, Полша, Франция, Македония и Хърватия. От балканските страни имам ученици, лауреати на национални и международни конкурси. Това лято бях в Австрия, Македония и у нас, в Плевен имах майсторски клас, защото дойдоха две мои ученичета от Москва, едно от Лондон и момченце от България. В момента имам удоволствието да работя с един много интересен и талантлив млад цигулар Георги Чилингариан, ученик в X кл. на ЦМШ при консерваторията в Москва. Голяма надежда е и малката ми ученичка от подготвителния клас Настя Алипова. Имам желание и

гулката с палец и първи пръст. А че грифът трябва да минава като през "тунелче", палецът да приляга отстрани, а не да държи шийката, с което от самото начало се получава възможност за изработване на вибрация, основен компонент за музикалното развитие на всяко дете. Цигуларчето да се учи не на нота-пауза-нота-пауза, а на песничка. Тя вече е ладотоналното строене на музиката. И запазете тази формулировка, че да си я препиша в новата книга (*дълъг и бурен смях*).

□ Къде е сега този вдъхновител на новата методика, какво му предстои през новия сезон?

- Животът на Павел в музиката показва, че желанието му да свири не е било само подражателна способност в онази възраст, а любов, необходимост. Още в трети курс на Московската консерватория той стана, по изключение като чужденец, солист на най-известната и мощна концертно-импресарска "империя" Московската филхармония, натрупа много концертен опит за 9 години членство там. После сключи договор с американски мениджър, "открил" Павел Минев на втория му концерт в "Карнеги хол". Няколко години вече е постоянен солист в залите на Московската консерватория, на "Карнеги хол" и "Ками хол" в Ню Йорк. Предстоящите му концерти са с Берлинската филхармония, с руски камерни и симфонични оркестри, в "Роял фестивал хол" и пр. Концертната му дейност вече се гради върху личните му контакти с диригенти и оркестри, получава непрекъснато покани и подрежда календара си.

□ Къде в плановете му е България?

- През последните няколко години родината е постоянна "дестинация". Тази година свири в Шумен Шостакович с диригента Слави Ушев, а наесен има покана за концерт с Ангел Станков и Йосиф Родионов, не знам подробностите, два месеца съм си в България. За трети път ще свири и с Добричкия камерен оркестър, под диригентството на Алексей Измирлиев. Миналата година свири два пъти във Варна - на "Варненско лято" с Пламен Джуров и на Рождественския фестивал там. Варненската публика много топло възприе Прокофиев и Шостакович. Трети път концертира в Стара Загора, свирил е във Велико Търново, Пловдив, Плевен, София. Павел е всеотдаен, честен и верен на музикалното си дело - радвам се на признанието, а навсякъде по света на афишите пише: "Павел Минев - България".

Докато разговаряме, звъни директорката на Националното музикално училище "Любомир Пипков" Милка Митева. Йова Йорданова я търсила преди срещата ни, за да поиска разрешение да цитира името ѝ. "Контактите ми с българските цигуларски педагози не са инцидентни и са подчертано творчески, но не са медийно известни и афиширани", усмихва се скромно титулованата по света преподавателка, при която 5-годишни деца просвирват за 3 месеца, а тя мечтае след 20 години да са по световните сцени. Йова Йорданова страда, че идва у нас само през лятото и не може да се срещне с всичките си колеги и приятели, защото сама поема разностните по пътуването си, а София - Москва не е каквото беше. Но винаги намира време за Музикалното училище в Плевен, с директор Жечка Димитрова. И не се уморява да твърди колко изключителни сме българите. Кой още трябва да ни го каже и защо успелите в чужбина нашенци трябва да ни го повтарят непрекъснато?



# Култура

очаквайте

Кръстословици на 11 езика на Европейския ген на езиците в София



# Николай Петев сложи многоточие след 60-те

Представители на три писателски съюза от чужбина поздравиха председателя на СБП за неговия юбилей

Николай Петев и този път остана верен на ексцентричния си стил. Още в началото на творческата вечер в СГХГ, посветена на неговата 60-годишнина, той обяви, че на всяка цена ще наруши протокола. Но не можа да спази своето обещание, тъй като още в самото начало на вечерта бе обявено, че е получил поздравителни адреси от президента Георги Първанов, от председателя на НС на БСП Сергей Станишев, от кметовете на София - Йорданка Фандъкова, а също така от кметовете на Варна и Ловеч. Поетът Лъчезар Еленков прочете поздравлението на Сергей Станишев, в което се изразява убеждението, че чрез своето творчество и енергия той и напред ще продължи да служи на каузата на социалната справедливост.

По време на тържеството артистите Иван Налбантов и Йоана Буковска прочетоха поетически посвещения до Николай Петев от Любомир Левчев, Евгений Евтушенко, Воймир Асенов, Елка Няголова, Пламен Киров, Анибал Радичев, Иван Матанов, Александър Ангелов, Ива Николова, Димитър Милов и

Христина Димова.

От името на Съюза на украинските писатели неговият генерален секретар Анатолий Крим благодари за приноса на Николай Петев за задълбочаването на дружеските връзки между двата творчески съюза, като му връчи "Георгиевския медал" на Националната академия на науките на Украйна.

Първият секретар на Московската организация на Съюза на писателите на Русия и зам.-председател на Съюза поетът Максим Замшев изрази личната си благодарност за това, че с дейността си председателят на СБП е открил за младите руски писатели и за Русия нашата страна. От името на Съюза на писателите на Русия Максим Замшев обяви, че на Николай Петев се присъжда почетното звание "Академик на руското слово", след което рецитира свои стихове, посветени на България.

От името на Съюза на македонските писатели с благодарности за дълголетие към Н. Петев се обърна поетът Бранко Цветкоски, който благодари за приноса му за разширяване на сътрудничеството между двата творчески съюза. Затрогнат от вниманието,



Снимка Мариета ТОМОВА

Генералният секретар на Съюза на украинските писатели Анатолий Крим (вдясно) връчва на Николай Петев "Георгиевския медал" на Националната академия на Украйна

юбилярят рецитира своето есе "Многоточие", след което се обърна с думи на благодарност към присъстващите на вечерта. Благодаря ви, че сте тук на моя 60-годишен юбилей. Мисля, че съм все още в началото на пубертета.

Затова се отказвам да правя отчети и равнометки, ще го свърша за моята 75-годишнина. Никога не съм имал спестовна книжка, но винаги съм имал добри приятели, които и тази вечер са с мен. Благодаря ви!

## Българският „Орфей в Италия“ обрва овалците във Венеция



Българските изпълнители - вокална група от Севлиево и софийска формация, спечелиха две големи награди и бяха сред най-аплодираните на фестивала

Седмица прочутият курорт Лидо ди Йезоло край Венеция живя в ритъма на песните и танците на участниците в Международния фестивал на изкуствата за деца и младежи "Орфей в Италия", организиран за IV поредна година от българския арт център "Кърнолски" и Международната академия на изкуствата "Европа" - София, с партньорството на италианската асоциация И.Т.А.К.А. и общината на Йезоло. Пъстрият парад за откриването на промята засенчи дефилето на местните винопроизводители, а 500-те млади артисти от България, Италия, Малта, Швеция, Румъния, Полша, Русия, Дания, Латвия всяка конкурсна вечер привличаха с майсторските си изпълнения на фолклор и световни хитове

повече от 2500 зрители на централния площад "Аура". В последната фестивална вечер участниците изпратиха с огромен балон, пълен с хелий, своите послания към вселената, които предварително бяха записали върху специален постер, а по време на тържественния галаконцерт на победителите в най-големия градски театър "Вивалди" не остана нито едно свободно място. Много от посетителите бяха дошли за събитието директно от Венеция и от Тревизо.

В артистичната надпревара, която мнозина от италианските зрители сравниха с оспорваната конкуренция на фестивала в Сан Ремо, българските представители бяха сред най-аплодираните. Международното жури, обединило експерти от Италия, Русия,

Унгария, Дания, без колебание присъди цели три награди "Гран при" за изключителни постижения. Две от тях заслужиха родни арт формации - виртуозната момичешка вокална група "Upstream Voices" от Севлиево, която си спечели много фенове с "Нека да е лято" на Стефан Димитров, и софийската формация "Фолкпалитра". Третата голяма награда грабна полската трупа "МАК", която демонстрира експресивните възможности на модерен танцов театър от световна класа. Ромската танцова формация "Амалипе" от Тетевен пък не само спечели първо място в денс категорията, но и се окичи със специалния приз за най-оригинална сценична постановка, научи ДУМА от арт център "Кърнолски".

## Вечер, посветена на Димчо Дебелянов

Дебелянова вечер "Познавам своя път нерад" ще се състои на 29 септември от 17,30 ч. в Централния клуб на БСП на ул. "Позитано" 20. Срещата се организира от НЛС "Старинният файтон", община Копривщица, Дирекция на музеите - Копривщица. Водеща е д-р Елена Алекова. Думи за Димчо Дебелянов ще произнесе Искра Шипева. Стихове от поета ще четат актьорът Христо Порязов. В програмата е включен рецитал на Бойко Георгиев (поет с китара) - изпълнения на песни по стихове на Димчо Дебелянов. Носители на Националната литературна награда "Димчо Дебелянов", учредена от община Копривщица и Дирекция на музеите в града през 2004 г. - Георги Киров, Иван Динков (стихотворение от него ще прочете Христо Порязов), Петър Велчев, Валери Петров (2007 г. - за цялостно творчество), Маргарита Петкова, Атанас Капралов, Ивайло Диманов, Димитър Милов, Иван Есенски за 2011 г.

Славимир Генчев (поет с китара) ще изпълни песни по стихове на Димчо Дебелянов. Във втората част ще се извяят творци, посветили стихове на Дебелянов. Дамян П. Дамянов - първият носител на Национална литературна награда "Подпоручик Димчо Дебелянов" отпреди 10 ноември 1989 г., чийто учредител е сп. "Български воин" (стихотворение от него ще прочете Надежда Захариева); Велин Георгиев - художествен ръководител на НЛС "Старинният файтон", Янко Димов, Матей Шопкин, Владо Любенов, Екатерина Ослекова, Михаил Григоров, Бойко Ламбовски, Светозар Аврамов. Ивайло Диманов (поет с китара) също ще изпълни песни по стихове на Димчо Дебелянов.

www.duma.bg

кратки

### Сатирата търси млади режисьори

Конкурс за режисьори до 30 години, включително студенти, обявява Държавният сатиричен театър "Алеко Константинов" за постановка на комедия, трагикомедия, сатира, фарс, кабаре от световната класика, съвременна драматургия или авторски режисьорски текст. Одобреният проект ще бъде осъществен на сцената на Сатирата. Срокът за записване и изпращане на документите е 31 октомври на имейл: satirata@satirata.bg. Представянето на подготвените откъси ще се състои във втората половина на ноември, съобщиха за ДУМА от театъра.

### Честват преводача в Националната библиотека

Съюзът на преводачите в България, Полският институт в София и Националната библиотека "Св. св. Кирил и Методий" ще отбележат Международния ден на преводача 30 септември - датата на смъртта на светеца покровител на тази професия св. Йероним, в петък от 18 ч. в заседателна зала на НБ "Св. св. Кирил и Методий". Тази година е обявена от Полския сейм за Година на Чеслав Милош. В последните месеци на българския книжен пазар изд. "Балкани" издаде четири книги с творби на изтъкнатия полски поет, преводач и нобелист - стихосбирките "На брега на реката. Избрана поезия" както и преизданията на книгите "Поробеният разум" и "Крайпътното кученце" (прев. Вера Деянова) и "Долината на Иса" (прев. Галина Билинска). Изд. "Силела" подготвя за издаване стихосбирката "Това" в превод на Силвия Борисова и Камен Рикеф. Присъстващите ще могат да разгледат документалната изложба "Чеслав Милош - 100 години от рождението" от Музея на литературата във Варшава. Входът е свободен.

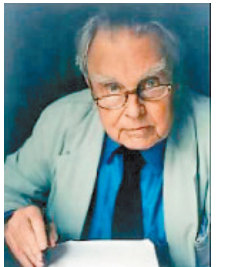

Чеслав Милош

### "Мери Бойс Бенг" изпраща лятото с концерт



От "Мери Бойс Бенг" обещаха, че ако лятото откаже да си отиде, ще го изпратят още веднъж заедно със своите почитатели и приятели. Музикантите ще изнесат нов акустичен концерт на 30 септември от 20 ч. в градината на "Тей сърце" в София. Групата ще изпълни най-популярните си песни, както и емблематичната "Непознати улици". "Отива си лятото, идва есента" е водещ мотив за група "Мери Бойс Бенг" през годините. Крилатата фраза е част от текста на песента "Непознати улици", чието име носи и дебютният им албум от 2001 г. След концертта групата влиза в студио "Винил", за да презапише именно този свой албум, защото отдавна е изчерпан на музикалния пазар, а още има голям интерес към него. Преди години едноименната песен влезе и в учебника по музика за VII клас на издателство "Просвета".



Жив

В РИТЪМА НА  
ЗАБАВЛЕНИЕТОРени gage старт на кампания  
в подкрепа на неин почитател

www.duma.bg

# Пеещи кофи за боклук поздравяват британците

Уникалните контейнери ще останат в Лондон два месеца, ще обикалят из страната и ще се завърнат за Олимпийските игри през 2012 г.

Необичайни пеещи кофи за боклук ще бъдат поставени в центъра на Лондон и Ливърпул през октомври. Актрисата Аманда Холден записа следното послание: "Да! Направи го пак!", а бившият играч по крикет Фил Тъфнел поздравява с "Хаузат!". По този начин известни личности ще поздравяват британците, че хвърлят боклука си отговорно. Сред звездите, записали послания, са още участникът в "X Factor" Питър Диксън, ръгбистът Кени Логан и оперната певица Джанис Кели.

Пеещите кофи в Ливърпул пък ще пускат нова версия на "Thank You Very Much" - хит на групата "Скафолд", в изпълнение на Майк Макартни. Песента, която ще има нови думи:

"Благодаря ви много, че изхвърлихте боклука си в коша", ще звучат от две кофи на улица "Матю" в града.

Някои от контейнерите за отпадъци в Лондон също ще "запаяват", когато в тях бъде хвърлено нещо. Сред песните, които ще звучат от кофите, чистниците ще могат да чуят "I'm Singing in the Bin" и "Rubbish Keeps Falling on my Head".

Проектът е създаден от организацията "Да пазим Великобритания чиста" в сътрудничество с организацията по изкуствата "Sing London". Идеолозите на инициативата се надяват, че нови послания ще бъдат адаптирани така, че да подхождат на всяко място. Например кофата за боклук пред "Ковънт гардън" ще пуска опер-



на музика, а тази пред игрището за крикет "Лордс" ще бъде изпълнена със звуци, свързани със спорта.

Уникалните кофи за боклук ще се поставят от 13 ок-

томври. Пеещите контейнери ще останат в Лондон два месеца, след което ще обикалят из страната, за да се завърнат за Олимпийските игри през 2012 г.

## МРАВКИ ОТ МЕТАЛ ПРЕВЗЕХА АРТЦЕНТЪР ИЛИНДЕНЦИ

Върволица пълзящи мравки от метал - дело на Анна Покровнишка, благоденстватска скулптурка и педагожка, може да се види в Артцентъра на село Илинденци, община Струмяни. В нетрадиционната широкоформатна изложба са представени безкрайно оригиналните произведения на трима именити български творци.

Светлин Русев отново ни изненадва - рисува върху гладки, "непоръбени" камъни. Портретите му на аскетични мъже и жени и обстановката край тях имат уникална въздействаща сила. Вероятно за това допринасят мястото и начинът на разполагането им - главно в две също каменни "дупки", нещо като малки изкуствени пещери. Оригинално е и названието на тези произведения - "Каменни картини", което им придава и една особена дълготрайност.

Свилен Блажев представя в експозицията, организирана от фондация "Артцентър Илинденци", тъй наречени "Бъдници", които сякаш са правени "по мярка" за мястото, където са изложени. По форма и колорит те се възприемат като продължение на готовата им каменна "рамка" с ниши, като че ли създадени специално за тях.

Впечатляващи са и "Светещи каменни фенери" на скулптора Иван Русев, който е и нещо като домакин на изложбата. Освен с щастливо художествено хрумване те са благодетелствани още от две обстоятелства - посветени са на пострадали от страшното природно бедствие, сполетяло неотдавна Япония, към които събуждат естественото ни човешко съчувствие, и са още едно доказателство за смисъла на съществуването на този каменен град, сливащ природата с изкуството.



"Мравки от метал" на Анна Покровнишка



"Каменни картини" на Светлин Русев



"Светещи каменни фенери" на Иван Русев



"Бъдници" на Свилен Блажев

## Картички за безработни ще окуражават американците

Наред с класическите пожелания "Честит рожден ден" и "Щастлив празник", както и по-съчувствените "Искрени съболезнования", производителят на поздравителни картички "Холмаркс" реши да направи серия картички, посветени на безработицата, която в САЩ е 9.1%.

"Не мисли, че си загубил живота си, това е само работа", "Безработица - това е пауза между двама шефо-

ве-идиоти" - са само част от успокоителните пожелания, които би трябвало да вдъхнат кураж на изхвърлените на трудовата борса.

"Тези картички няма да са най-продаваните, но те запълват празна ниша, което може да е полезно за някои", уточняват от пресцентъра на "Холмаркс". Компанията е прочута с окуражителните си послания, а сега хуморът е по-важен от всякога.

## 220 тона сребърни кюлчета намерени на дъното на океана

Американска компания съобщи, че потвърждава локализацията и идентификацията на британски товарен кораб, потопен през миналия век с 220 тона сребърни кюлчета. Приказното съкровище, което днес се оценява на 150 млн. евро, е най-голямото, намирано някога на дъното на океана.

От компанията "Odyssey Marine Exploration", специализирана в търсенето на потънали кораби по целия свят, твърдят, че ще може да започнат да вадят скъпоценната стока на повърхността от пролетта. Учени ус-

пяха да потвърдят с помощта на подводен робот локализацията и идентификацията на Gairsoppa, потънал на дъното на Атлантическия океан край бреговете на Ирландия.

125-метровият кораб, завръщаш се от Индия към Великобритания през 1941 г., попада в буря и е откъснат от военния конвой, който го охранява. Товарът никога не стига до Ирландия, тъй като е потопен на 17 февруари от немска подводница. От всичките 85 пътници само един оцелява след 13 дни в спасителна лодка в открито море.

## Българин взриви Topshop с колекцията си

Нова колекция за Topshop - любим масов бранд на Острова, създаде Владимир Каралеев. Негови творби вече се продават и онлайн в магазините на британската марка.

Линията на българина включва минималистичната концепция на дизайнера за цветовете и специалното му отношение към формата. Четирите артикула в онлайн магазина на Topshop са две рокли с геометрични детайли и две поли, разкроени с ластик.

Обаче удоволствието да имаш Vladimir Karaleev в гардероба струва между 130 и 250 паунда, което, както и да го погледнеш, си е трицифрена сума. Но да се подпишеш с името и лейбъла си до това на масов бранд, е категоричен успех, защото означава, че вече си популярен на модната сцена. И това е безспорно постижение за талантливия българин.



- Много бих искал да се запозная с вас...  
- Не бива да се запознавате с мен.  
- Защо?  
- На мен с вас ще ми е скучно, а на вас с мен ще ви е объркано.  
- Защо?  
- Защото на мен вече ми е скучно, а на вас вече ви е объркано...



Доц. АЛБЕРТ БЕНБАСАТ, литературен критик и историк  
АНГЕЛ НАЙДЕНОВ, народен представител  
Проф. д-р БОЖИДАР КУНЧЕВ, литературовед, историк и преподавател  
БОЙКО РАШКОВ, юрист и политик  
ДАНИЕЛА ДАРИТКОВА-ПРОДАНОВА, народен представител  
ДИМИТЪР ЦАНЧЕВ, зам.-министър на външните работи  
ИОРДАНКА ДОНКОВА, олимпийска шампионка по лека атлетика  
НУШКА ГРИГОРОВА, режисьорка  
СВЕТЛА БЪЧВАРОВА-ПИРАЛКОВА, член на НС на БСП  
СТОЯН ВИТАНОВ, икономист и политик

## ЦЪРКОВЕН КАЛЕНДАР

28

Св. пророк Варух (600 г. пр. Хр.). Св. подобни Харитон изповедник († 350)

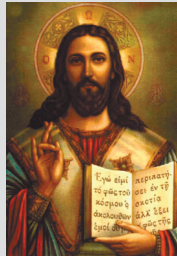

Варух бил ученик, приятел и писар на св. пророк Иеремия. Той записвал пророчествата му за нашествието на вавилонците и за плена на юдеите заради греховете им и чел на народа в храма. Но царят изгорил свитците и наредил да затворят пророците в тъмница. Едва след завземането на Иерусалим те били освободени. Заедно с учителя си св. Варух тгувал, че градът им е бил разрушен от Навуходоносор. След мъченическата кончина на пророк Иеремия св. Варух живял още няколко години и починал в Египет през VI век пр. Хр.

## ТЕОДОРА ЗАЛАГА НА РАЗЛИЧНА ВИЗИЯ В „БЯГАЙ“

Певицата с най-сините очи в поп-фолка може да се види с тотално променена визия във видеото "Бягай". Теодора реши да изненада почитателите си с клипа към баладата, включена в последния ѝ албум. Това е своеобразен подарък от страна на изпълнителката за всички нейни фенове.

В лентата Теодора залага на оригинален стил. С различни прически с бретон певицата е направо неузнаваема. Във видеото красавицата сменя два елегантни тоалета, решени в черно.

"Бягай" е по музика на гръцкия топ композитор Кирякос Пападопулос, текст на Диян Георгиев и аранжирани на Велислав Дараганински. Режисьор на клипа е Ненчо Касъмов. Паралелно с появата на видеото към баладата Теодора не спира работата и по нови проекти. Съвсем скоро възнамерява да зарадва феновете си и с дискотечно парче.





# Отзвук

## Извинете се!

За някои факти около „гроба“ на Левски и за техните вещи тълкуватели

Петър ВЪЛЕВ

Преди да се намеся в най-новия етап на дискусиата за гроба на Левски, искам да припомня казаното от ст.н.с. Христо Ионков на 10 февруари 1981 г. край кръглата маса на в. „Работническо дело“: „...ако сериозно се признава от всички, че въпросът за уточняване на гроба на Левски е от национално възпитателно значение, защо е тогава това бавене! Въпросът трябва да се реши, независимо сполучливо или не. Не бива повече това забавяне, което продължава да хвърля сянка върху нашия престиж като нация...“ (Сборник на БАН 1988, с. 123).

През следващите няколко години

**този призв  
ще намери  
положителен  
отзвук**

в публицистиката, в първата книга на писателя Николай Хайтов (Последните мигове и гробът на Васил Левски, 1985 г.), както и в решенията на академичното ръководство в края на дискусиата през м. февруари 1986 г. Един абзац от заключителния доклад на акад. Николай Тодоров заслужава особено внимание: „Може да се приеме за установен факт наличието на две погребения в олтар. За съжаление костите не са запазени, за да се направят необходимите антропологически изследвания, които биха решили спорния въпрос с пълна достоверност, при което да се установи кой от тях би могъл да е, или да не е скелета на Васил Левски“ (Сборник 1988, с. 417).

От текста се разбира, че въпреки колосалния труд на писателя Н. Хайтов да докаже, че именно костите на скелет № 95 са



представлявали тленните останки на Левски,

**тази версия  
е разкладена  
из основи**

по време на дискусиата в БАН. И за да не изпадне сформиранията около него експертна група в неловко положение, вниманието на участниците в края на дискусиата се пренасочва към друг, съседен скелет (№ 79) от некропола под църквата „Св. Петка Самарджийска“, черепът на който е преместен (по-скоро изринат) по време на нейното изграждане и остава да лежи „на куп“ дълбоко под т.нар. стъпало в олтар до откриването му през 1956 г.

Ако изчезването на повечето кости от долните крайници на този скелет се припише на процеса гниене, дали ще е възможно от двете масивни тибии да няма и следа, а едната от тънките фибули да оцелее? Става дума за подколелните кости (подбедриците) или големите и малките пищялки на № 79.

Състоянието на скелет 95 също е плачевно (обр. 1). Не бива да се забравя (или премълчава) фактът, че той е открит на дълбочината 75-85 см от тухле-

ната настилка на олтара, а основата на мергел-блока - на дълбочина 45-55 см от нея. Тъй като скелетът е бил едва на 20-30 см под нивото на строителната площадка, той е

**изпотъпан и с  
множество липси**

От 12 чифта ребра са останали здрави само две-три и то - единични, тазът е размазан, бедрените кости са счупени и разместени.

Обр. 1. Двата скелета, открити под олтара на църквата - № 95, № 79



Обр. 2. Съдбата на един скелет от средновековен некропол, каквато е имал и № 95 под църквата „Св. Петка Самарджийска“

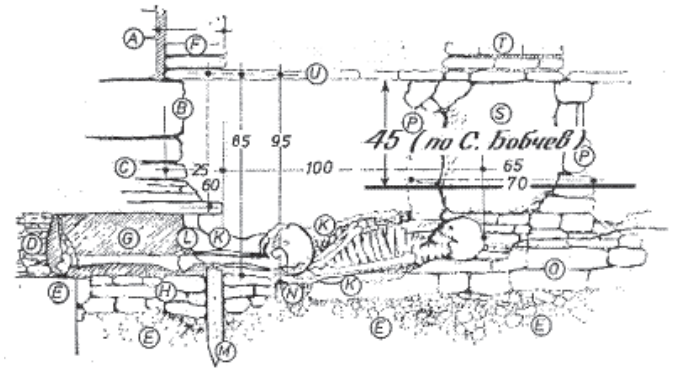

Обр. 4. Скелет № 95, открит под нивото на олтарния камък и леко встрани от него. Повечето от детайлите са измислени (худ. М. Бенчев), а скелетът е измъкнат неправдоподобно от апсидния зид. Нарисуваните тук подколелни кости никога не са намирани in situ

Експертите около именития български писател трябваше да се откажат своевременно от още едно силно компрометиращо ги схващане. Няма масивен градеж без субструкция. Основата на апсидната стена е положена в дъговиден изкоп, траншея, дъното на която е по-ниско не само от подравнения терен за строителна площадка, но и от гробната яма на скелет 95. Тъкмо затова долните

ито я обслужват.

Ето защо призовавам братята Александър и Здравец Хайтови, които явно са решили да продължат с дезинформиранието на българското общество относно гроба на Левски, да се извинят пред наследниците на археолозите ст.н.с. Георги Джингов и проф. Стамен Михайлов, пред БАН и най-вече пред АИМ от името на своя знаменит родител.



Обр. 3. Скелет 14-а, открит южно от църквата. Разликата между него и скелет 79 е очевидна

крайници са отсечени в областта на коленете и изхвърлени навън, а бедрените кости и горната половина на скелета са оцелели, макар и в окаяно състояние (обр. 2).

На 14 февруари 1986 г. Николай Хайтов, художникът Михаил Бенчев и главният специалист на БАН Румяна Радева (секретарка на акад. Н. Тодоров) посещават фотоархива на АИМ и в самия край на дискусиата

**съобщават  
сензационната  
новина**

че там са намерили още една снимка на скелет 79, но вече с череп, направена скришом, според тях, от служебния фотограф Петър Хлебаров. Макар това да е снимка на друг скелет (№ 14-а), открит под дюшемето на т.нар. женско отделение, прилепено до южната страна на църквата, макар между двата гроба да стои дебелина стена, намират се стоворчиви външни експерти, които ашладисват „обезглавения“ (№ 79) с черепа на № 14-а (обр. 3).

Тук няма да разнищвам лавината от всички недостойни постъпки, направени с цел „Св. Петка Самарджийска“ да бъде утвърдена за гроб на Апостола. Подобно поведение няма нищо общо с методите на археологията и научните дисциплини, ко-

Защо и пред БАН? Защото неговото ръководство бе подведено да извива ръцете на цял един научен институт. Защото дискусиата в БАН премина под сянката на некоректната резолюция от страна на нейния председател акад. Ангел Балеvски, която предреди спора в полза на нискоквалифицираните, но вещи в надприказването опоненти, оглавявани от белетриста Хайтов. „Институтът по археология - гласи тя - ще постъпи много умно, ако не поеме върху себе си отговорност за деянията на Стамен Михайлов (тук има голяма нередност)“.

**За Бога, братя  
Хайтови, не се  
месете в спора**

Вие не можете да отделите главното от второстепенното, кое има или няма доказателствена стойност. Не можете да различите дори истината от лъжата. Разбирате ли, че тук става дума за човешко и научно достойнство, което бе безцеремонно потъпкано в името на една опорочена кауза?

Като се надявам да се вслушате в съвета ми - да се извините на лицата и институциите, пострадали от баща ви във връзка с „Гроба“, отлагам обсъждането на писанията ви, публикувани в ДУМА на 11 март 2011 г., за неопределено време.

## Справочник



**Спешна медицинска помощ**

**МБАЛ ПО СПЕШНА МЕДИЦИНА "ПИРОГОВ"**

бул. "Ген. Тотлебен" № 21

Регистратура: тел.: 9154-213, Централна: 9154-411

**ВОЕННО-МЕДИЦИНСКА АКАДЕМИЯ**

ул. "Св. Георги Софийски" 3

Бърза помощ: тел. 9225-543, Централна: 9226-000

**СЛУЖБА ЗА ТРУДОВА МЕДИЦИНА "СЕНТ ТОМА - КО"**

адрес: бул. "Цар Борис III" № 91

тел.: 953 1764, факс: 9588195

**ОБЛАСТЕН ДИСПАНСЕР ЗА ПСИХИЧНИ**

**ЗАБОЛЯВАНИЯ СЪС СТАЦИОНАР**

Адрес: ул. "Екзарх Йосиф" № 59, Тел.: 981-00-06

Денонощна спешна психиатрична помощ

**ЦЕНТЪР ПО ТРАНСФУЗИОННА ХЕМАТОЛОГИЯ**

ул. "Братя Миладинови" 112, тел. 92 104 17,

регистратура 92 104 70

**ЧЕСТИТ 85-ГОДИШЕН ЮБИЛЕЙ  
на о.з.полк.**

**МОНЬО СТАЙКОВ МОНЕВ**

**1926-2011**

Бъди ни жив и здрав  
до дълбоки старини,  
за да ни даряваш с  
обич, съвети и доброта!



От семейството

**ЧЕСТИТ 90-ГОДИШЕН  
ЮБИЛЕЙ НА  
ДИМИТЪР  
МАРИНОВ ПАШОВ**

роген на 28 септември 1921 г.  
в гр. Елена

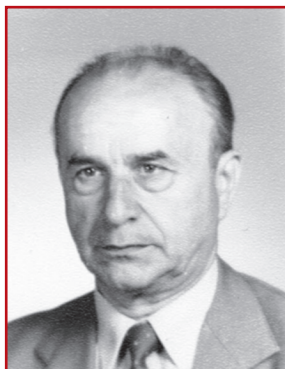

**С МНОГО ОБИЧ  
И ПРИЗНАТЕЛНОСТ!**

От семейството





# Губи време

БЕЗПРАВНИ ЖЕНИ	ОБИРДЖИЯ ПРИ БЕДСТВИЯ	ОБЛОГ	РАБОТНИК В КРАВЕФЕРМА	ЧАСТ ОТ КАРУЦА	ОТДЕЛЯНЕ НА ТЕЧНОСТ ОТ БЪБРЕЦИТЕ	ДРЕВЕН ТРАКИЙСКИ ЦАР	ЧАСТИ ОТ ОБУВКИ /ОСТ./
ИНСТРУМЕНТ ЗА НАСИПНИ МАТЕРИАЛИ	ГРАД В БУРГАСКО	ФРЕНСКИ ЗИМЕН КУРОРТ	РУСКИ МУЗИКАЛЕН КРИТИК	РАЗРУШЕН ЗЪБ	ГРАД ВЪВ ФИЛИПИНИТЕ	СЧЕТОВОДИТЕЛКА	
ДРАМА ОТ ИВ. ВАЗОВ				МЛЕКОДАЕН ОРГАН НА ЖИВОТНО	ЕДЪР МЕСЕСТ ПЛОД		
ЮЖЕН ПЛОД					МИЕЩИ МЕЧКИ		
БИБЛЕЙСКА ТЕРИТОРИЯ		СЕЛО В СЕВЛИЕВСКО	РЕКА В ПОРТУГАЛИЯ				НОТА
ГНОЙНИ ПЪПКИ		ПРИТОК НА ВОЛГА	РЕКА В ГЕРМАНИЯ		УЧАСТНИК В СРАЖЕНИЯ НА ФРОНТА	ГЕОМЕТРИЧНА ФИГУРА	БЪЛГАРСКИ ЦАР /1207-1218/
ЧИСЛО	РЕКА В ЦЕНТРАЛНА АЗИЯ, ПРИТОК НА ОБ		ОТДЕЛЕН ЧОВЕК ИЛИ ЖИВОТНО /МН.Ч./	АВТОМОБИЛНА ПИСТА В БЕЛГИЯ	БЪЛГ. ИЛЮЗИОНИСТ	ФРЕНСКИ ИСТОРИК	
	ГОРСКИ ХИЩНИЦИ					ИМЕНАТА НА АНГЛИЙСКА ПИСАТЕЛКА „СТЪРШЕЛ“	
		ПРЕЗИДЕНТЪТ НА БФС	ГРАД В ПЕРМСКА ОБЛАСТ НА РУСИЯ	СИГНАЛНИ УРЕДИ			СПЕЦИАЛИСТИ ПО ТЕАТРОЗНАНИЕ
ЕДНОВАЛЕНТНИ ВЪГЛЕРОДНИ РАДИКАЛИ	ПЧЕЛЕН ПРОДУКТ			РЯЗКО ИЗРАЗЯВАНЕ НА НЕДОВОЛСТВО /МН.Ч./			
	ЗАБОЛЯВАНЕ ПО КОСАТА			КОЖНА БОЛЕСТ		МЕТАЛНА ЖИЦА	
ЧАСТИ ОТ ЗАВОД				Г-Я В ПИЕСАТА „САЛЕМСКИТЕ ВЕЩИЦИ“ ОТ А. МИЛЪР	РАЗЛИЧИЕ		СЕЛО В ШУМЕНСКА ОБЛАСТ, ОБЩИНА КАОЛИНОВО
ЗДРАВИНА					ЛИЦЕ, ДО КОЕТО СЕ АДРЕСИРА ПРАТКА		
						ТЕЛЕГРАФНА АГЕНЦИЯ НА ШВЕЙЦАРИЯ	
						СКИ-ДИСЦИПЛИНА	
ЕЗЕРО В ДЖИБУТИ	ВЕЧЕРЕН ПРИЕМ /ОСТ./	СЪЕДИНЕНИЕ НА ЙОД С МЕТАЛ			ЛОВЕЧ-БУРХУ АВТОМОБИЛНИТЕ ТАБЕЛИ		ПОНЯТИЕ В ЯПОНСКАТА ФИЛОСОФИЯ
		СИГНАЛ ЗА ВИКАНЕ НА КОРАБЕН ЕКИПАЖ			ГРАД В НОРВЕГИЯ		
			ГЕРОЙ В ЕДНОИМ. РАЗКАЗ ОТ ГЕОРГИ СТАМАТОВ	МАРКА ПОЛСКИ МИКРОБУСИ	ГРАД В САЩ, КАЛИФОРНИЯ		
ЕДРА МУХА					ИНФ. АГЕНЦИЯ НА КЕНИЯ		ДВЕ РЕКИ ВЪВ ФРАНЦИЯ
ПОСЛЕДОВАТЕЛ НА ДАРВИНИЗМА			ОТРИЦАНИЕ	ДЪРВЕНО ЛЕГЛО	ГРАД В НОВА КАЛЕДОНИЯ		ГЕРОИНЯ В ЯПОНСКИЯ ФИЛМ „ЕИДЖАНАЙКА“
						БЪЛГАРСКИ РАЛИ ПИЛОТ	
ЕГИПЕТСКИ БОГ НА СЛЪНЦЕТО		НАРОДНОСТ В КЕНИЯ И ТАНЗАНИЯ				ПОКРОВИТЕЛКА НА ЗВЕРОВЕ В БЕНГАЛСКАТА МИТОЛОГИЯ	
СПЕЦИАЛИСТ ПО МЕЛИОРАЦИИТЕ							БИВШ ПРЕМИЕР НА ИЗРАЕЛ

РЕЧНИК: Айлтон, Алкили, Асал, Ател, Ларош, Севт, Сини вир, Чонди.

**ОТГОВОРИ ОТ МИНАЛИЯ БРОЙ**

СКАНДИ  
 ВОДОРАВНО: ВИКТОР АНГЕЛОВЕВ - ОСОБА - ЛУИЗА ГРИГОРОВА - ИМОТ - СИМЕНС - МИЛС - АМ - РА - МОН - КОЛОВОЗИ - ЕНЕГАЛ - САВЛ - ОРАН - НОТИРАНЕ - РЕЕ - ВИС - ИОН - ПОЛОНЕЗ - ОС - ВИА - КОНСТАНТИНОВА - ТРИК - БАЛБОА - ААТ - ВИТ - ДВЕ - АКИ - НЕВЛЕР - ИЛ - ТО - ОДЪРНЕ - ИР - ИВА - КОМАР.

ОТВЕСНО: КИЛИМАРСТВО - КУМОВЕ - РЕД - ЕТИЕН ЛЕВИ - ОЗН - ИКАР - ПРАСКОВА - КН - АГ - ОРИ - БИЕ - БНР - ЛАСКА - ГИБОН - ОЛНИ - ЛЕГ - ИНБЕР - ЛОМОНОСОВ - ХОРИЗОНТАЛИ - ЕОЛИТ - ЕВ - АВВС - ИПНАРА - ЕРОТА - ДО - АНАЛИТИК - СИМЕНОН - ЛО - ДОМ - ГЕНОВ - БОРА - ЕВИТА - КАТАЛИЗАТОР.

АМЕРИКАНСКА КРЪСТОСЛОВИЦА

ВОДОРАВНО: 1.АБОНАТ-ОТС. 2.САПАТА-БРИНЕ. 3.ПЛЕТИВО-АМОР. 4.ААЛЕН-МАЕВ. 5.Р-Н - АЛЪН БОЛ. 6. УСА-ОН. 7.ХИНКОВ-АВАРИ. 8.МАРЕ-АКСЕЛ. 9.В НАВЕЧЕРИЕТО.

ОТВЕСНО: 1.АСПАРУХОВ. 2.БАЛАНСИ. 3.ОПЕЛ-АНМА. 4.НАТЕ-КАВ. 5.АТИНА-ОРЕ. 6.ТАВ-ЛОВЕЧ. 7.ОГЪНИ. 8.ОБ-ААР. 9.ТРАМБОВКИ. 10.СИМАО-АСЕ. 11.НОЕЛ-РЕТ. 12.НЕРВ-БИЛО.

9	8	6	1	2	3	7	5	4	9	1	3	6	4	2	8	5	7
1	7	2	5	9	4	3	8	6	2	8	6	5	9	7	3	4	1
3	5	4	8	7	6	1	2	9	4	5	7	1	3	8	6	9	2
2	3	7	9	4	8	6	1	5	1	3	2	9	8	5	7	6	4
5	4	9	6	3	1	8	7	2	7	6	9	4	1	3	2	8	5
6	1	8	2	5	7	4	9	3	8	4	5	2	7	6	9	1	3
4	2	1	7	6	5	9	3	8	6	2	1	7	5	9	4	3	8
7	6	5	3	8	9	2	4	1	3	7	4	8	6	1	5	2	9
8	9	3	4	1	2	5	6	7	5	9	8	3	2	4	1	7	6





# справочник

## ВРЕМЕТО

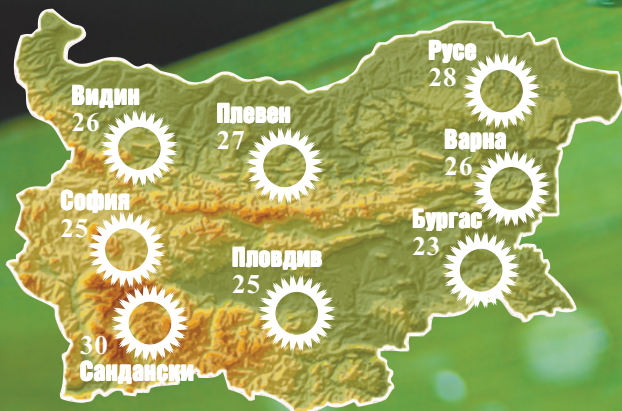

**Щ**е бъде слънчево. Временни увеличения на облачността ще има над югоизточните райони главно преди обяд. Ще духа слаб до умерен, североизточен вятър. Максимални температури между 23° и 28°, в София около 22°. Атмосферното налягане ще бъде по-високо от средното за месеца. В планините ще бъде слънчево. Ще духа умерен, по билата временно до силен, вятър от североизток и изток. Максимална температура на 1200 м около 16°, на 2000 м около 10°. По Черноморието ще преобладава слънчево време. По-значителни увеличения на облачността ще има главно преди обяд и над южния участък. Ще духа до умерен североизточен вятър. Максимални температури 22°-24°. Вълнението на морето ще бъде 2-3 бала. Температурата на морската вода е 21°-22°.

## Изгледи за

**29** **максимални** **22°/27°**

**30** **максимални** **21°/26°**

В четвъртък отново ще е предимно слънчево и топло. Минималните температури ще бъдат между 8 и 13°, максималните – между 22 и 27°. След обяд ще се появи висока и средна облачност, по-значителна в източните райони. В петък ще има по-значителни увеличения на облачността. На отделни места в Източна България може съвсем слабо да превали. Дневните температури ще се понижат с 2-3 градуса.

### ДУМА

www.duma.bg

duma@duma.bg

Основател  
**Стефан Продев**

Издател „ДУМА 2008“ ЕООД  
**Николай Малинов**

Русия **МОНД**  
България **ДИПЛОМАТИК**  
СЪВМЕСТНО ИЗДАНИЕ С ДУМА

Главен редактор **Ивелин Николов**  
Първи зам. главен редактор **Юрий Борисов**  
yborisov@duma.bg  
Зам. главни редактори **Георги Георгиев**  
ggeorgiev@duma.bg  
**Таня Джаджева**  
tgeneva@duma.bg  
Отговорен секретар **Ивайло Гиздов**  
igizdov@duma.bg

**ТЕЛЕФОН НА ЧИТАТЕЛЯ:**  
**97 05 200**

Адрес на редакцията:  
София - 1784, бул. „Цариградско шосе“  
113 А,  
Факс: 975 26 04,  
автоматичен номератор 97 05 +  
вътрешен номер

**АДМИНИСТРАЦИЯ**

**ОФИС МЕНИДЖЪР:** Ели Мишева - 200; 226, факс - 975-26-04

**СИСТЕМЕН АДМИНИСТРАТОР:** Иван Стоянов - 250  
**ДИРЕКТОР МАРКЕТИНГ:** Дея Йорданова - 207

**PR:** Велислава Хубавий - 201

**РЕКЛАМА:** Петрана Сомлева - 205, Георги Томов - 221; e-mail - reklama@duma.bg, **Експонат:** 91975 в. 112; **Печат:** ИПК „Родина“ АД - 1784 София, бул. „Цариградско шосе“ 113а **Номератор** - 9752; **Дистрибутори:** ОБВ „Разпространение“ ЕООД - 02/962-23-23; „Национална дистрибуция“ ООД - 02/975 20 35

**РАЗПРОСТРАНЕНИЕ:** Мирослав Александров, Румяна Кирилова, - 208, 203; Катерина Димитрова, Ива Костадинова: abonament@duma.bg

**КАСА** - 97-05-249

**НАБОР:** Хрисула Василева - 227, e-mail: korespondenti@duma.bg;  
**ПРОИЗВОДСТВО:** Владимир Тополски

**ВЕСТНИК „ДУМА“ Е НАСЛЕДНИК НА ТРАДИЦИИТЕ НА ВЕСТНИЦИТЕ „РАБОТНИКЪТ“, „РАБОТНИЧЕСКИ ВЕСТНИК“ И „РАБОТНИЧЕСКО ДЕЛО“**

ИЗПОЛЗВАНИ СА И ЕМИСИИТЕ НА БТА, „ФОКУС“, БГНЕС, БНР, ФРАНКС ПРЕС, ИНТЕРНЕТ И ДР. РЪКОПИСИ НЕ СЕ РЕЦЕНЗИРАТ И НЕ СЕ ВРЪЩАТ

**1 БНТ**

06.30 Денят започва - сутрешен блок  
09.00 По света и у нас  
09.05 Денят започва с Култура  
10.00 По света и у нас  
10.10 Денят отблизо  
12.00 По света и у нас  
12.25 Избори 2011  
12.35 Частен случай  
12.40 Жените с Марта Вачкова / токшоу/  
13.25 Телепазарен прозорец  
13.40 Диви рози - тв филм /11 и 12 епизод/  
15.15 Днес и утре  
15.40 Телепазарен прозорец  
16.00 По света и у нас  
16.10 Новини на турски език  
16.20 В час ли си: Моето училище  
16.30 Приказки за астрономията  
17.00 Дързост и красота - тв филм /2824 епизод/  
17.45 Малки истории  
18.00 По света и у нас  
18.20 Избори 2011  
18.30 Местни избори 2011: Предизборен диспут на тема „Регионална политика и идеи за икономическо развитие“  
20.00 По света и у нас  
20.20 Избори 2011  
20.30 Спортни новини  
20.35 Избори 2011  
21.00 Фантоми - тв филм /8, последен епизод/(12)  
22.00 Открито с Валя Ахчиева  
22.30 Икономически новини  
22.55 Избори 2011  
23.05 Денис и приятели - късно вечерно шоу  
00.05 Библиотеката/п/

**ОВЕН**  
С участието си в общи занимания ще разведри мисълта и настроението си и ще защитите оригиналните си идеи.

21 март - 20 април

**ТЕЛЕЦ**  
Ако търсите взаимност и спокойствие, бъдете открити към хората, с които животът ви е събрал.

21 април - 21 май

**БЛИЗНАЦИ**  
Общуването с обичаните от вас хора насърчава душевните ви пориви към нови изяви. Хранете се здравословно.

22 май - 21 юни

**b tv**

06.45 „Тази сутрин“ - информационно предаване с водещи Анна Цолова и Виктор Николаев  
09.30 „Кухнята на Звездите“ - кулинарно шоу с Иван Звездите  
10.00 „Преди обяд“ - магазинно-информационно предаване с водещ Елена Розберг  
11.00 „Мечтатели“ - сериал, еп. 102  
12.00 bTV Новините - обедна емисия  
12.30 „Шоуто на Слави“ /п./  
13.30 „Малки тайни“ - сериал, еп. 23  
14.30 „Жестока любов“ - сериал, еп. 6  
15.30 „Листопад“ - сериал, еп. 105  
16.30 „Господари на ефира“ /п./  
17.00 bTV Новините  
17.30 „Опасни улици“ - сериал, еп. 126  
19.00 bTV Новините - централна емисия  
20.00 „Листопад“ - еп. 272  
21.00 „Столичани в повече“ - сериал, еп. 11  
22.00 bTV Новините - късна емисия  
22.30 „Шоуто на Слави“ - вечерно токшоу  
23.30 „Господари на ефира“ - комедийно шоу  
00.00 „Долината на вълците“ - сериал, еп. 11  
01.00 „Операция 'Конфискация'“ - сериал, еп. 12  
01.30 „Мечтатели“ /п./ - сериал, еп. 102

**РАК**  
Възползвайте се от доброто разположение на звездите и насочете енергията си към важните ви начинания.

22 юни - 23 юли

**ЛЪВ**  
Уверени в правотата си, ще отстоявате интересите си и без да се щадите, ще покажете на какво сте способни.

23 юли - 23 август

**ДЕВА**  
Денят е подходящ за начало на нова дейност и други важни неща, което изисква да се съсредоточите.

24 август - 23 септември

**NOVA**  
TELEVISION

06.30 „Здравей, България“ - сутрешен блок на НТВ  
09.30 „На кафе“ - предаване на НТВ  
11.25 „Клуб Нюз“ - светски новини  
11.30 „Бон Апети“ - предаване на НТВ  
12.00 „Млечният път“ - сериен филм  
13.00 „Новините“ - информационна емисия на НТВ  
13.30 „Комисар Рекс“ - сериен филм, 3 сезон  
14.30 „Убийства в Мидсърмър“ - сериен филм  
16.30 „До смърт“ - 2 сезон  
17.00 „Част на Милен Цветков“ - предаване на НТВ  
18.00 „Сделка или не“ - телевизионна игра  
19.00 „Новините“ - информационна емисия на НТВ  
20.00 X Factor - музикално шоу, на живо  
21.00 „Изгубени в България“ - документално реалити  
22.00 „Новините“ - информационна емисия на НТВ  
22.30 „Синя кръв“ - сериен филм  
23.30 „Спаси ме“ - сериен филм  
00.30 „Джоун“ - сериен филм  
01.30 „Комисар Рекс“ - сериен филм, 3 сезон /п./  
02.30 „Робинята Изаура“ - сериен филм  
03.30 „Новините“ - информационна емисия на НТВ /п./  
04.00 „Продуцентът“ - сериен филм

**ВЕЗНИ**  
Случайностите не представляват интерес за вас, но ако случайно ви изненадат, в никакъв случай не ги подминавайте.

24 септември - 23 октомври

**СКОРПИОН**  
Съобразявайки се изискванията към вас, ще заявите и своите, колкото чудно да изглежда това на някого.

24 октомври - 22 ноември

**СТРЕЛЕЦ**  
Актуални както винаги ще бъдете и днес. С действията си ще ускорите приключване на важен проблем.

23 ноември - 21 декември

**b ACTION**

06.00 „Кодово име: Съседските деца“ - детски сериал  
08.00 „Извън играта“/п./ - сериал, с.2, еп. 3  
09.00 „Законът на улицата“/п./ - сериал, с. 2, еп. 12  
10.00 „Синовете на анархията“ /п./ - сериал, еп. 7  
11.00 „Гласът на България“ /п./ - музикално шоу  
13.00 „Криминално“/п./ - актуално предаване с водещ Мая Костадинова  
14.00 „Романс за камък“/п./ - Екшън, Приключенски, Комедия, САЩ, 1984 г., В ролите: Майкъл Дъглас, Катлийн Търнър, Дани де Вито, Холанд Тейлър, Мануел Охеда и др.  
16.00 „Синовете на анархията“ - сериал, еп. 8  
17.00 „Диаграма на престъплението“ - сериал, с.2, еп. 13  
18.00 „Снайперисти“ - сериал, с.1, еп. 8  
19.00 „Извън играта“ - сериал, с.2, еп. 5  
20.00 „Код: Криминално“ - актуално предаване с водещ Мая Костадинова  
21.00 Шампионска лига - студио  
21.30 Шампионска лига: БАТЕ Борисов - Барселона  
00.05 Шампионска лига - Обзор на кръга  
00.30 „Тайтс“ - комедиен сериал

**КОЗИРОГ**  
Повече време ще решите да отделите на занимания, с които не бихте искали да ангажирате други хора.

22 декември - 20 януари

**ВОДОЛЕЙ**  
Днес ще останете доволни от работата си в екип и ще напредвате бързо в поставените ви общи задачи.

21 януари - 19 февруари

**РИБИ**  
Ако работите упорито и без колебание следвайте набелязаните си цели, ще има с какво да се похвалите днес.

20 февруари - 20 март

## ВАЛУТНИ КУРСОВЕ



EUR  
1.9558



USD  
1,4403



GBP  
2,2486



CHF  
1,5989



# Спорт

## Край на тв репортажи без пари от „А“ група

ГДБОП ще следи и интернет излъчванията на срещите

Владимир НИКОЛОВ

**У**правителят на фирмата "SV-RSA БЪЛГАРИЯ" Валентин Михов, който държи правата за тв и интернет излъчване на срещите от "А" група, даде съвместна пресконференция с представителите на ГДБОП и управителите на "Арена Футбол" и обяви, че футболният шампионат ще бъде извън списъка на събитията от национално значение на СЕМ. Така за излъчването и на минимални репортажи тв каналите ще плащат суми, както и БНТ и ТВ7, които държат основните права за предаване на срещите. "Разговарях с председателя на СЕМ доцент Георги Лозанов и той ме уведоми, че като събитие от национално значение остава само финалът за Купата на България по футбол. За него остава в сила телевизите да могат да излъчват кратки репортажи. За всички останали срещи от "А" група ще се плаща, за да бъде излъчена картина. През последните години имаме малко проблеми с телевизионните права, но повече са тези в интернет пространството. Направихме компромиси и не сме блокирали пространството на фоторе-



Снимка Благвеста ЦВЕТКОВА  
Управителят на "Арена Футбол" Красен Кралев (крайният вляво) се готви да предаде списък с 60-те най-посещавани спортни сайтове на началника на отдел "Компютърни престъпления" към ГДБОП Явор Колев (крайният вдясно)

портерите да влизат на стадионите. Никъде в Европа обаче няма безплатно отразяване на спортните събития. Тези 90 секунди няма да са свободно избираеми. Ще ни бъде съобщено от СЕМ, от коя дата ще стане това. Имам го решението на СЕМ. Това е съгласно европейските правила. Опитайте са в Европа да направите нещо, както става у нас. Това не може да стане. Никой няма да позволи пиратство", заплаши Михов. Управителите Красен

Кралев и Иво Кусев на продукта "Арена Футбол", който купи правата за излъчване на мачовете от "А" група по интернет, предадоха на началника на отдел "Компютърни престъпления" към ГДБОП Явор Колев списък с 60-те най-посещавани спортни сайтове в интернет, които да бъдат следени за нарушаване на законите при онлайн излъчване на срещите. "Постигнахме договорка с колегите от БНТ и ТВ7 и техните мачове вече влизат в

проекта "Арена Футбол". Това означава, че ще излъчваме всички мачове от кръга. Ще следим много внимателно за коректността по този въпрос всички останали спортни и новинарски сайтове. Продуктът, който направихме, представлява интерес на зрителите. Ще следим общо 60 сайта. Дори и за появата на снимка в някой от тях те ще носят отговорност за нарушение", каза Кралев, собственик на нашумелия сайт Livesport.bg.



Мишел Платини е атакуван от бившия играч на ЦСКА Евгени Йорданов и настоящ на Видима-Раковски в последния мач от VII кръг на "А" група, спечелен от "армейците" с 4:1

## ЦСКА 7 от 7 и пак на върха

Георги АРГИРОВ

ЦСКА победи категорично Видима Раковски с 4:1 в последната среща от VII кръг в "А" група. Седмият пореден успех на "армейците" ги върна еднолично на върха в класирането, който временно бе зает от хита Лудогорец. Пред само 800 зрители гостите от Севлиево не пропуснаха да вкарат при първата си възможност. Цветомир Панов (10) нахлу в наказателното поле и стреля към вратата на "армейците", а вратарят Райс Мболи позволи топката да влезе в близкия му ъгъл. След още 9 мин. гостите от Севлиево едва не стигнаха до втори гол в своя полза, но този път Мболи успя да предотврати сигурно попадение на Георги Какалов. Бившето "орле" Пламен Крачунов (27) изравни с глава след центриране от корнер. ЦСКА обърна резултата в своя

полза, след като Грегъри Нелсън асистира на Спас Делев (35), който вкара с мощен изстрел от точката за изпълнение на дузпа. Гостите пропуснаха да изравнят, след като Кожухаров (63) бе изведен сам срещу Мболи, но не успя да го преодолее, а при добавката Веселин Стойков прехвърли празната врата. Румънският национал Янис Зику (72) лиши мача от интрига. Той нахлу в наказателното поле, финтира бранител и простреля Василев за 3:1. В края реферът Стефан Апостолов отсъди дузпа в полза на ЦСКА, след като Павлин Иванов наруши правилата срещу Мораес. Зику (86) реализира от 11-те м. Лакомията на румънеца предизвика остро недоволство на Жуниор Мораес, който искаше да я изпълни. Ядосаният бразилец обърна гръб на изпълнението, но румънецът реализира 7-мото си попадение от началото на сезона.

## В ЛЕВСКИ ГЛЕДАТ 3 ЧАСА НА ВИДЕО РЕЗИЛА В РАЗГРАД

Футболистите на Левски се явиха на "Герена" за първата си тренировка след срамната загуба с 1:2 от новака Лудогорец в Разград. Вместо занимание обаче мениджърът Георги Иванов направи обстоен анализ на неделния мач с видеозапис от двубоя в Разград. Играчите трябваше да гледат видео в продължение на близо 3 часа. Във въпрос-

ния двубой "сините" се представиха изключително слабо и по този начин Гонзо изразява недоволството си, след като ръководството на клуба взе решение да не глобява играчите. Старши треньорът смята, че в случая разговорът с играчите е по-важен от самата тренировка. Когато "сините" футболисти напуснаха "Герена", повечето от тях бяха

омърлушени и никой не пожела да говори пред медиите. Следобед те отново се събраха на стадиона за редовното си занимание. След VII кръг в "А" група Левски е на 5-о място на 6 т. от лидера ЦСКА и на 4 от Лудогорец. В неделя от 18.00 ч. "сините" са домакини на Локо Сф в столичното дерби от VIII кръг на стадион "Георги Аспарухов".

## Берое отново подкрепи Илиан Илиев

Ръководството на Берое за пореден път гласува доверие на старши треньора Илиан Илиев, който ще продължи да води отбора. Шефовете на старозагорския клуб имаха среща, на която са обсъдили ситуацията в отбора и бъдещето на Илиан Илиев. Председателят на съвета на директорите на Берое Боян Боев заяви след срещата, че всички в клуба застава зад Илиан Илиев и той остава наче-

ло на отбора. В декларацията на клуба се казва: "По повод различните публикации в пресата относно бъдещето на Илиан Илиев - старши треньор на ПФК Берое Стара Загора, съветът на директорите на клуба информира, че застава зад него и му гласува пълно доверие за цялата футболна година (2011-2012). Анализ и оценка на работата на Илиан Илиев ръководството на футболния клуб ще прави през месец юни 2012 г."

**злегайте**

**ФУТБОЛ**

**ПО НОВА СПОРТ**  
19.00 Зенит - Порто  
21.45 АРСЕНАЛ - ОЛИМПИАКОС  
**ПО БТВ ЕКШЪН**  
21.45 БАТЕ Борисов - Барселона  
**ПО ДИЕМА**  
21.45 Валенсия - Челси  
**ПО ЕВРОСПОРТ**  
Шампионска лига (жени)  
20.00 Стабек - Франкфурт  
**ПО ЕВРОСПОРТ 2**  
Шампионска лига на Азия  
16.45 Зобакан - Суон Блу Уингс

## резултати

**„А“ ГРУПА, VII КРЪГ**

ЦСКА - Видима 4:1 0:1  
Панов (10), 1:1 Крачунов (23), 2:1 Делев (34), 4:1 Зику (72, 87-д); Калиакра - Светкавица 1:1 1:0 Димитров (50), 1:1 Дамянов (80); Черноморец - Славия 2:3; Лудогорец - Левски 2:1; Миньор - Монтана 3:1; Литекс - Ботев Вр 3:1; Локо Сф - Черно море 0:0; Локо Пд - Берое 4:2

**КЛАСИРАНЕ**

1. ЦСКА	7	7	0	0	18:3	21
2. ЛУДОГОРЕЦ	7	6	1	0	16:2	19
3. ЛИТЕКС	7	5	1	1	17:6	16
4. Черноморец	7	5	0	2	14:5	15
5. Левски	7	5	0	2	11:7	15
6. Черно море	7	4	1	2	8:3	13
7. Миньор	7	3	2	2	8:5	11
8. Локо Пд	7	3	2	2	10:10	11
9. Славия	7	3	1	3	9:15	10
10. Локо Сф	7	2	2	3	12:9	8
11. Монтана	7	2	1	4	9:16	7
12. Видима	7	1	2	4	5:16	5
13. Калиакра	7	1	1	5	6:10	4
14. Ботев Вр	7	1	1	5	6:14	4
15. Светкавица	7	0	1	6	2:19	1
16. Берое	7	0	0	7	6:17	0

**VIII кръг: петък (30.09, 16.00) Ботев Вр - Лудогорец, Монтана - Берое; събота (1.10, 16.00), Видима - Локо Пд, Черно море - Черноморец (ТВ 7), Миньор - Литекс; неделя (2.10, 16.00) Светкавица - ЦСКА (ТВ 7), 18.00 Левски - Локо Сф (БНТ 1); понеделник (3.10, 16.00) Славия - Калиакра**

## кратки

### Мачът Черноморец - Славия няма да се преиграва

Мачът Черноморец - Славия от VII кръг на "А" група няма да се преиграва, реши Спортно-техническата комисия на БФС, която отхвърли жалбата на бургаския клуб за формално нарушение на правилата. Двубоят завърши 3:2 за гостите от София, а домакините претендираха, че съдията неправомерно е изгонил в 81-вата мин. защитника Жереми Фо-Поре и така е допуснал нарушението.



Снимки БГНЕС  
Протестиращи феминистки палат аерозол пред новия стадион в Киев. Голите до кръста жени издигнаха лозунги "Евро 2012 без проституция" при пристигането на Мишел Платини. Президентът на УЕФА, който е в Украйна на инспекция на съоръженията за Евро 2012, заяви, че страната е "почти готова". Платини се срещна и с украинския президент Виктор Янукович



## Ивет иска финали на 100 и 200 м в Лондон

### Спринтьорката за 5-и път е Спортист на месеца

Владимир НИКОЛОВ

Най-добрата българска спринтьорка Ивет Лалова ще преследва класиране на финалите на 100 и на 200 м на Олимпиадата в Лондон през август 2012 г. Атлетката вече бяга на 2 олимпийски финала в Атина 2004, където завърши 4-та на 100 м и 5-а на 200 м.

Този сезон 27-годишната софийка се класира 7-а на 100 м на 13-ото световно първенство в Дегу, където беше единствената европейка на финала. Освен това тя стана и първата българка с победа в Диамантената лига - на турнира в Осло също на 100 м.

“Целта ми е да вляза на финал на 100 и на 200 м. Като резултати не искам нищо по-различно от този сезон. В спринта всяка стотна се сваля много трудно, а резултатите и класирането зависят до голяма степен от външните условия - вятър, влага, температура, особено на 100 м”, каза Лалова. Тя вярва, че бягане под 11 секунди на 100 м ще бъде достатъчно за класиране във финала, а на 200 м трябва да подобри личния си резултат.

“Време 10,90 сек. на 100 м ще бъде достатъчно за финал. Желанието ми е на 200 м да слеза под 22,50 сек., което ще ми бъде личен резултат”, каза още Лалова. Тя си дава още 10 дни почивка и от другата седмица започва подготовка за Лондон 2012, закъдето е покрила

нормативите още това лято. “Предстои най-тежката част от целия процес, в която трябва да се изгради основата”, заяви Лалова, която ще се готви в Италия. Най-бързата ни атлетка предвижда да пропусне голяма част от състезанията през зимата. “Този сезон имах 30 старта, което е много. За добри резултати трябва да си свеж. Затова участията трябва да дозирам много внимателно. Може би ще пропусна зимния сезон, въпреки че имам амбиции за Световното първенство в зала, което е от 9 до 11 март догодина в Истанбул. С треньора ще преценим накъде да насочим усилията си в хода на сезона, защото е трудно да задържиш оптимална спортна форма дълго време. Естествено, Олимпийските игри са най-голямото спортно събитие, но искам да участвам и на европейското първенство на открито от 27 юли до 1 юли в Хелзинки, защото като най-бърза европейка се чувствам задължена да се състезавам. Не мисля, че ще има проблем да бягам и на европейското, и на Олимпиадата и да бъда във върхова форма и за двете състезания”, каза Лалова, която за 5-и път в кариерата си получи наградата за спортист на месеца. За първи път тя е отличена с приза преди 8 години, когато печели европейските титли на 100 и 200 м за девойки до 19 г. в Тампере, Финландия.



Ивет Лалова получи за 5-и път значката за “Спортист на месеца” в анкетата на Пресклуб “България”

## Боксьорите стартираха със загуба в Баку

Стефан Иванов (52 kg) отпадна пръв от нашите 10 боксьори на световното първенство за аматьори в Баку. Еврошампионът за кадети от Пловдив 2008 се качи пръв от нашите на ринга, но загуби от монголеца Тугстсогт Нямбаяр с 15:22 т. (6:7, 4:6, 5:9). Президентът на БФБ Красимир Инински беше бесен: “За мен Стефчо победи. Не, не съм пристрастен. Той свали два пъти в нокадаун мъвв II и в III рунд онголеца, който получи от главния рефер и официално предупреждение за държане, но въпреки това продължи да държи. А след това страничен съдия от Тунис дава невероятните 19:1 точки за монголеца. По същия начин точкува мача и реферът от Нова Зеландия. В интерес на истината другите съдии бяха обективни. Пак повтарям: Стефчо се би хубаво, игра мъжката и с гордо вдигната глава слезе от ринга. Според мен това 19-годишно момче има голямо бъдеще”, коментира Инински, 5-кратен шампион на България и участник на световното първенство в Тампере 1993.



Снимка БГНЕС

Президентът на МОК Жак Рох приветства откриването на новата сграда на Румънския олимпийски комитет и Музей на спорта в Букурещ. На церемонията присъства президентът на Румъния Траян Басеску и поканените над 200 румънски олимпийски шампиони и медалисти

## Гришо пада на двойки

Григор Димитров и Иван Додиг (Хър), когото нашият срази в I кръг на турнира по тенис в Банкок (\$587 000), паднаха на двойки от поставените под №3 в схемата италианци Симоне Болели и Фабио Фонини с 5:7, 6:3 и 4:10 за 86:37 минути. Именно Болели ще бъде съперник на 20-годишния хасковлия във II кръг.

## Президентски знак за Жоро Младенов

Георги Младенов ще бъде награден с почетен знак от президента Георги Първанов на специална церемония в гербовата зала на “Дондуков” 2 днес. Заедно с него същото отличие ще получи и наставникът на еврошампиона Панатинайкос Желко Обрадович, който доведе възпитаниците си у нас за бенефиса на Младенов.

## Съдии прецакали Тогор Дунев на „Уембли“

Мариан ВЛАДИМИРОВ

Миналогодишният европейски шампион на дрифт Тогор Дунев упрекна съдиите, че са му отнели победата в спора за 3-ото място в последния кръг от английския дрифт шампионат, състоял се на паркинга пред легендарния стадион “Уембли” в Лондон в неделя. На 1/4-финала българинът сензационно надви една от легендите в дрифта японца с американско гражданство Дайджио Йошихара, “Това е хубавото на дрифта - непредвидим спорт е. Ние имахме своите шансове, успях-

ме да се възползваме от тях и затова се класирахме добре в Англия. Дрифтът ме грабна, тъй като реално до последния момент не се знае кой ще победи. Това го прави много интересен и красив спорт. В световния рали шампионат и Формула 1 можеш да познаеш първите 5-6 преди дадено състезание, в дрифта това е абсолютно невъзможно. Много съм щастлив, че въпреки трудностите през сезона, които имахме с техниката, работата ни в сервиза по подготовката на новия автомобил продължава. Надявам се той да е готов през зимната пауза. Доволни сме, че всичките средства и усилия, ко-

ито хвърлихме, до някаква степен се оправдаха. Аз съм щастлив, когато има някакъв успех, който да сложи черта на работата на един цял екип. На полуфинала автомобилът на англичанина беше двойно по-мошен, пък на мен и гумите ми се износиха бързо, но в спора за 3-ото място пак срещу английски ас съдиите присъдиха победата на своя сънародник”, Преди това в дебюта си в квалификациите Дунев завърши 8-и от 39 професионални дрифтърта в най-силния шампионат в Европа. В самото състезание той завърши 4-и, при това с миналогодишната си кола, тъй като новата все още не е завършена.

### елегайте



ПО ТВ 7  
**БАСКЕТБОЛ**  
19.30 Левски - Панатинайкос, бенефис на Георги Младенов

ПО ЕВРОСПОРТ  
**ТЕНИС**  
9.45, 18.15 и 1.00 Турнир в Токио (жени)  
**ГОЛФ**  
22.00 USPGA - Тур Чемпиъншип 23.15 Австрия Оупън  
**ВЕТРОХОДСТВО**  
23.45 Купа “Макси яхт Ролекс” 00.15 Купа “Мег”, Барселона

ПО ЕВРОСПОРТ 2  
**КРИКЕТ**  
ШЛ “Туенти20”  
18.45 Шенай - Нашуа  
00.00 Ню Саут Уелс - квалификант  
**ТЕНИС**  
1.30 Турнир в Токио (жени)

### резултати

#### Евроволей 2011 (жени)

Група А: Украйна - Франция 0:3 (24:26, 14:25, 15:25), Сърбия - Германия 1:3 (22:25, 15:25, 25:20, 17:25); Група С: Чехия - Израел 3:0 (25:11, 25:18, 25:16), Полша - Румъния 3:0 (27:25, 25:18, 25:22)



#### КЛАСИРАНЕ

Група А	
1. Германия	3 3 0 9:1 9
2. Сърбия	3 2 1 7:4 6
3. Франция	3 1 2 4:6 3
4. Украйна	3 0 3 0:9 0

Група В	
1. Италия	3 2 1 8:4 7
2. Турция	3 2 1 6:6 5
3. Азербайджан	3 1 2 5:7 3
4. Хърватия	3 1 2 4:6 3

Група С	
1. Полша	3 3 0 9:0 9
2. Чехия	3 2 1 6:3 6
3. Румъния	3 1 2 3:6 3
4. Израел	3 0 3 0:9 0

Група D	
1. Русия	3 3 0 9:2 9
2. Холандия	3 2 1 7:3 6
3. Испания	3 1 2 4:6 3
4. България	3 0 3 0:9 0

Първенците в групите се класират директно за 1/4-финалите, а 2-рите и 3-тите отбори се срещат на кръста на 1/8-финали